



Manuel de l'opérateur SRM-2620 Taille-bordures / Débroussailleuse

AVERTISSEMENT

Le tuyau d'échappement de ce produit émet des substances chimiques connues par l'État de Californie pour causer le cancer, des malformations congénitales ou d'autres dommages reproductifs.

AVERTISSEMENT



Veillez lire et vous assurer de comprendre toute la documentation à votre disposition avant utilisation. Le non-respect de cette consigne pourrait entraîner des blessures graves.

Remarque : Ce produit est conforme à la norme CAN ICES-2/NMB-2.

TABLE DES MATIÈRES

Introduction	3
Informations d'entretien.....	4
Numéro de pièce et numéro de série	4
Service.....	4
Assistance pour les produits de consommation ECHO.....	4
Enregistrement du produit	4
Documentation complémentaire.....	4
Sécurité	5
Symboles de sécurité et informations importantes du manuel	5
Symboles internationaux	6
Condition personnelle et équipement de sécurité	8
Équipement	13
Contrôle des émissions	15
Informations sur le contrôle des émissions du CARB et de l'EPA	15
Description	16
Contenu.....	17
Assemblage	18
Installation de poignée de soutien	18
Remplacement du câble en nylon	18
Instruction de démontage de la tête de fil nylon	19
Fonctionnement	20
Opération avec des lames.....	20
Sélection des lames	23
Carburant.....	25
Démarrage du moteur à froid	29
Démarrage du moteur à chaud.....	30
Arrêt du moteur.....	31
Applications	32
Techniques d'utilisation – tête de ligne en nylon	32
Techniques d'utilisation – lame métallique ou en plastique	33
Forces de réaction.....	34
Problèmes de coupe des lames	36
Entretien.....	37
Niveaux de compétence.....	37
Intervalles d'entretien	38
Filtre à air.....	39
Filtre à carburant	41
Bougie	42
Système de refroidissement.....	43
Système d'échappement.....	44
Réglage du carburateur.....	46
Lubrification	47
Affûtage des lames métalliques.....	48
Dépannage.....	50
Entreposage.....	52
Transport	52
Entreposage à court terme	52
Entreposage à long terme (plus de 30 jours)	52
Caractéristiques	54
Enregistrement de produit	56
Remarque	58

INTRODUCTION

Les spécifications, descriptions et illustrations de cette documentation sont aussi précises que possible. Les spécifications sont sujettes à modification sans préavis. Les illustrations peuvent comprendre des équipements et des accessoires en option, et exclure des équipements standards. Votre équipement peut s'avérer légèrement différent de celui représenté dans les illustrations.



Veillez lire et vous assurer de comprendre toute la documentation incluse. La documentation comprend des instructions et des informations spécifiques, relatives à la sécurité, la manipulation, l'entretien, le stockage et l'assemblage de ce produit.



Balayer les codes QR pour obtenir des informations supplémentaires.

Pour plus de documentations, dont les manuels de sécurité lorsqu'ils sont disponibles, ou pour toute question concernant les termes utilisés dans ce manuel, consultez la page :

<https://www.echo-usa.com/manuals>



OU

<https://www.shindaiwa-usa.com/manuals>



INFORMATIONS D'ENTRETIEN

Numéro de pièce et numéro de série

Les pièces et assemblages ECHO d'origine de vos produits ECHO sont uniquement disponibles auprès d'un Authorized Service Dealer. Pour acheter des pièces, munissez-vous toujours des numéros de modèle et de série de l'appareil. Image montrant l'emplacement du numéro de série. Pour référence future, écrivez ces numéros dans l'espace ci-dessous.

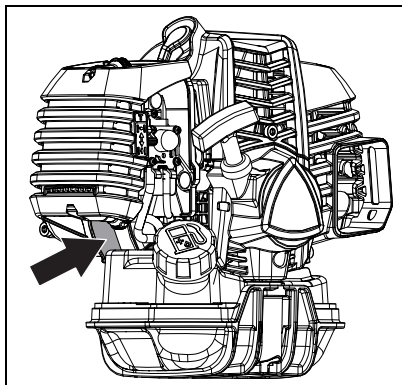

N° de modèle _____ N° de série _____

Service

L'entretien de ce produit pendant la période de garantie doit être effectué par un Authorized Service Dealer. Pour obtenir le nom et l'adresse du Authorized Service Dealer le plus près de chez vous, demandez à votre revendeur ou appelez le : 1 800 432-ECHO (3246). Les informations sur les Authorized Service Dealer sont également disponibles sur notre site Web <https://www.echo-usa.com>. Lorsque vous présentez votre unité pour réparation/entretien de garantie, la preuve d'achat est requise.

Assistance pour les produits de consommation ECHO

Si vous avez besoin d'aide ou si vous avez des questions concernant l'utilisation, l'entretien ou la maintenance de ce produit, appelez le service d'assistance des produits de consommation ECHO au 1 800 432-ECHO (3246) entre 8 h et 17 h (heure normale du Centre) du lundi au vendredi. Avant d'appeler, munissez-vous des numéros de modèle et de série de l'appareil.

Enregistrement du produit

Enregistrez votre équipement ECHO en ligne sur le <https://www.echo-usa.com> ou remplissez le formulaire d'enregistrement fourni avec ce manuel. L'enregistrement de votre produit confirme votre couverture de garantie et permet un lien direct avec ECHO si nous jugeons nécessaire de communiquer avec vous.

Documentation complémentaire

Outre les informations en ligne, des informations sont disponibles auprès de votre Authorized Service Dealer et de ECHO Incorporated, 400 Oakwood Road, Lake Zurich, IL 60047, 1-800-432-ECHO (3246).

SÉCURITÉ

Symboles de sécurité et informations importantes du manuel

Tout au long de ce manuel, et sur le produit lui-même, vous trouverez des alertes de sécurité et des messages d'information précédés par des symboles ou des mots clés. Voici une explication des symboles et des mots clés et ce qu'ils signifient pour vous.

DANGER

Les symboles d'alerte de sécurité accompagnés du mot « DANGER » attirent l'attention sur un acte ou une condition qui MÈNERA à des blessures graves ou décès, s'il n'est pas évité.

AVERTISSEMENT

Les symboles d'alerte de sécurité accompagnés du mot « AVERTISSEMENT » attirent l'attention sur un acte ou une condition qui PEUT mener à des blessures graves ou décès, s'il n'est pas évité.

ATTENTION

Les symboles d'alerte de sécurité accompagnés du mot « ATTENTION » attirent l'attention sur un acte ou une condition qui PEUT mener à des blessures légères ou modérées, s'il n'est pas évité.

AVIS

Ce message fournit les informations nécessaires à la protection de l'unité.













Remarque : Ce message fournit des conseils pour l'utilisation, l'entretien et la maintenance de l'unité.









SYMBOLE DE CERCLE ET BARRE OBLIQUE

Ce symbole signifie que l'action spécifique affichée est interdite. Ignorer ces interdictions peut entraîner des blessures graves voire mortelles.

Symboles internationaux

Symbole	Description	Symbole	Description
	Avertissement, consultez le manuel de l'utilisateur.	H	Réglage du carburateur (haute vitesse)
	Portez des protections pour les yeux, les oreilles et la tête.	T	Réglage du carburateur (ralenti)
	Utilisez une protection pour les mains et les pieds.	L	Réglage du carburateur (faible vitesse)
	Sécurité/Alerte		Commutateur d'arrêt
	Surface très chaude		Mélange de carburant et d'huile
	Ne laissez pas de flammes ou étincelles à proximité du carburant.		Allumage MARCHE/ARRÊT
	Ne fumez pas près du carburant.		Poire d'amorçage
	Position RUN de la commande d'étrangleur (étrangleur ouvert).		Position Démarrage à froid (COLD START) de la commande d'étrangleur (étrangleur fermé).

Symbole	Description	Symbole	Description
	Gardez vos pieds loin de la lame.		Accessoire rotatif de coupe.
 	Objets projetés		Sens de la lame
	N'utilisez pas de tête de ligne, utilisez uniquement des lames.		N'utilisez pas de lames, utilisez uniquement des têtes de ligne.
		Ne laissez personne s'approcher à moins de 15 m (50 pi).	
 		Évitez les rebonds. Ne laissez personne s'approcher à moins de 15 m (50 pi).	
 		Attention aux projections d'objets. Portez une protection oculaire.	

Remarque : Tous les symboles ne sont pas nécessairement présents sur votre appareil.



VÉRIFIER AVANT DE FAIRE LE PLEIN!
Pourcentage d'éthanol

0% - 10% 15% - 30% - 50% - 85%

UTILISEZ ESSENCE E10 OU MOINS

Ne pas utiliser un carburant contenant plus de 10% d'éthanol (E10) avec cet équipement, ceci pourrait causer des dommages ou défaillances, de plus les lois fédérales l'interdit.

Pour Plus De Détails, Voir La Section "Essence" De Votre Manuel Du Propriétaire

Condition personnelle et équipement de sécurité **AVERTISSEMENT**

Cause de cancer et/ou d'effets nocifs sur la reproduction.
<https://www.P65Warnings.ca.gov>

 **AVERTISSEMENT**

Le silencieux ou l'échappement catalytique et le boîtier qui le recouvre deviennent très chauds. Si l'appareil est équipé d'un silencieux, restez toujours à l'écart du tuyau d'échappement et du silencieux afin d'éviter tout risque de blessure.

 **AVERTISSEMENT**

L'appareil, s'il est utilisé de façon inappropriée ou si les précautions de sécurité ne sont pas respectées, peut représenter un risque de blessure pour l'utilisateur et les personnes environnantes. Des vêtements chauds et un équipement de sécurité doivent être portés pour utiliser l'unité.

Condition physique

Votre jugement et votre dextérité peuvent ne pas être à leur maximum :

- si vous êtes fatigué ou malade
- si vous prenez des médicaments
- si vous avez pris de l'alcool ou des drogues

Faites fonctionner l'unité seulement si vous êtes physiquement et mentalement alerte.

Protection oculaire **AVERTISSEMENT**

- Une protection oculaire conforme aux exigences ANSI Z87.1 ou CE doit être portée à chaque fois que vous utilisez l'unité.
- Pour plus de sécurité, portez un masque facial intégral sur des lunettes de sécurité pour vous protéger des branches ou des débris projetés par l'appareil.

Protection des mains

Portez des gants de travail robustes et antidérapants afin d'améliorer votre prise sur les poignées. Outre une protection contre les coupures, les égratignures et le froid, les gants réduisent la transmission des vibrations de la machine à vos mains.

Protection auditive

ECHO recommande de porter un équipement de protection chaque fois que l'unité est utilisée.

Protection des voies respiratoires

Les utilisateurs sensibles à la poussière ou à d'autres pneumallergènes doivent porter un masque antipoussière pour éviter d'inhaler les poussières générées par l'utilisation de l'appareil. Les masques antipoussière protègent contre la poussière et les résidus végétaux, comme le pollen. Veillez à ce que le masque n'affecte pas votre vision, et remplacez-le au besoin pour éviter toute restriction d'air.

Vêtements appropriés

Portez des vêtements ajustés et durables :

- Pantalons longs et chemises à manches longues.
- Ne portez pas de shorts.
- Ne portez pas de cravate, d'écharpe, de bijou ni de vêtement avec des éléments qui pendent, susceptibles de se coincer dans les pièces mobiles.
- Veillez à boutonner ou à fermer les fermetures éclair de vos vêtements.
- Portez des chaussures de travail robustes avec semelles antidérapantes.
- Ne portez pas de sandales.
- Ne faites pas fonctionner l'unité avec les pieds nus.
- Gardez les cheveux longs hors de portée du moteur et de la prise d'air. Retenez les cheveux avec un chapeau ou un filet.

De lourds vêtements de protection peuvent augmenter la fatigue et causer un coup de chaleur. Planifiez le travail intensif tôt le matin ou en fin de journée lorsque les températures sont plus fraîches.

 **AVERTISSEMENT**

Pendant le fonctionnement, les composants d'allumage de l'appareil génèrent un champ électromagnétique pouvant interférer avec certains stimulateurs cardiaques. Pour réduire le risque de blessures graves ou mortelles, les personnes portant un stimulateur cardiaque doivent consulter leur médecin et le fabricant du stimulateur cardiaque avant de faire fonctionner cet appareil. En l'absence de telles informations, ECHO déconseille l'utilisation de ce produit à toute personne munie d'un stimulateur cardiaque.

Utilisation prolongée et conditions extrêmes **ATTENTION**

Une exposition prolongée au froid et/ou aux vibrations peut causer des blessures. Lisez et respectez toutes les instructions et consignes de sécurité pour limiter les risques de blessures. Le non-respect de ces instructions peut causer des blessures aux poignets, aux mains et aux bras.

Les spécialistes pensent que le syndrome de Raynaud, qui affecte les doigts de certaines personnes, peut être provoqué par l'exposition aux vibrations et au froid. L'exposition aux vibrations et au froid peuvent provoquer des picotements et une sensation de brûlure, suivie par une décoloration et un engourdissement des doigts. Les précautions suivantes sont vivement recommandées, le temps d'exposition minimum susceptible de déclencher la maladie étant inconnu.

- Gardez votre corps au chaud, surtout la tête, le cou, les pieds, les chevilles, les mains et les poignets.
- Maintenez une bonne circulation sanguine en effectuant des exercices vigoureux de bras pendant des pauses fréquentes, et en ne fumant pas.
- Limitez le temps d'utilisation. Dans la mesure du possible, réservez chaque jour un temps de travail où l'utilisation de l'unité ou de tout autre équipement électrique à main n'est pas nécessaire.
- Si vous ressentez une gêne, une rougeur et un gonflement des doigts, suivis d'une décoloration et d'une perte de sensation, consultez votre médecin avant de vous exposer davantage au froid et aux vibrations.

Lésion due au mouvement répétitif (LMR)

La sollicitation excessive des muscles et des tendons des doigts, des mains, des bras et des épaules peut provoquer des douleurs, un gonflement, un engourdissement, une faiblesse et une douleur extrême dans ces régions. Certaines activités répétitives de la main peuvent vous exposer au risque élevé de développer une lésion due aux mouvements répétitifs (LMR). Dans les cas extrêmes, une LMR peut conduire à un syndrome du canal carpien (SCC), qui peut se produire lorsque le poignet enflé et pince un nerf vital qui traverse la région. Selon certains spécialistes, une exposition prolongée aux vibrations peut contribuer au SCC. Le SCC peut causer une douleur intense pendant plusieurs mois, voire des années.

Pour réduire le risque de LMR/SCC, prenez les mesures suivantes :

- Évitez de mettre votre poignet dans une position courbée, étendue, ou tordue. Essayez plutôt de maintenir une position droite du poignet. Pensez également à tenir l'appareil à pleine main et pas uniquement entre le pouce et l'index.
- Faites des pauses régulières pour réduire la répétition et reposer vos mains.
- Réduisez la vitesse et la force avec laquelle vous faites le mouvement répétitif.
- Faites de l'exercice pour renforcer les muscles des mains et bras.
- Si vous ressentez des picotements, des engourdissements ou des douleurs dans les doigts, les mains, les poignets ou les bras, cessez immédiatement d'utiliser tous les équipements électriques et consultez un médecin. Plus un LMR/SCC est diagnostiqué tôt, plus les chances de prévenir les dommages permanents aux nerfs et aux muscles sont élevées.

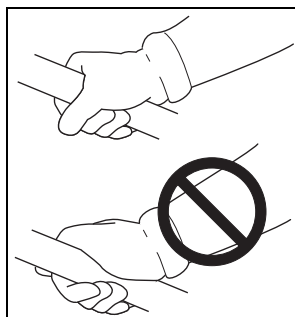

! DANGER

Toutes les lignes électriques et téléphoniques en hauteur peuvent être porteuses de haute tension. Cet outil n'est pas isolé contre le courant électrique. Ne touchez jamais les fils, directement ou indirectement, afin d'éviter les blessures graves ou mortelles.

! DANGER

N'utilisez pas de produits fonctionnant au gaz en intérieur ou dans des zones insuffisamment ventilées. L'échappement du moteur contient des émissions toxiques susceptibles d'engendrer des blessures graves ou mortelles.

Lire les manuels

- Fournissez à tous les utilisateurs de cet équipement la documentation contenant les instructions relatives à son utilisation en toute sécurité.

Dégager l'aire de travail

- Débarrassez toujours la zone de travail des objets étrangers, tels que les cailloux, les morceaux de verre, les clous, les fils métalliques ou les ficelles, et vérifiez qu'il n'y a pas de dangers cachés. Les spectateurs et les collègues de travail doivent être prévenus, et les enfants et les animaux doivent se tenir à une distance d'au moins 15 m (50 pi) lorsque l'appareil est en marche.
- Le risque de blessures subsiste en dehors de la zone de 15 m (50 pi) en raison des projections.
- Les spectateurs doivent être encouragés à porter une protection oculaire.
- Arrêtez le moteur et l'accessoire de coupe lorsque l'on s'approche de vous.
- Lorsqu'une unité à lame est utilisée, il y a un risque supplémentaire de blessures, car les passants peuvent être touchés par la lame en cas de poussée de la pale ou d'une autre réaction inattendue de cette dernière.

Maintenir une prise solide

- Tenez toujours la poignée d'accélération et la poignée de support avec les pouces et les doigts encerclant fermement les poignées.

Garder une posture stable

- Restez d'aplomb en tout temps, avec les pieds solidement ancrés. Ne vous placez pas sur des surfaces glissantes, inégales ou instables. Ne travaillez pas dans une position inconfortable ni sur une échelle. N'essayez pas d'atteindre des zones inaccessibles.
- Effectuez toujours des coupes alors que l'appareil se trouve au-dessous du niveau de votre taille.
- Gardez toutes les parties de votre corps à l'écart de l'accessoire de coupe en rotation.

Éviter les surfaces chaudes

- Si l'unité est équipée d'un silencieux, gardez la zone d'échappement hors de portée de débris inflammables. Évitez le contact pendant et immédiatement après le fonctionnement.



Équipement



AVERTISSEMENT

N'utilisez que des accessoires approuvés. Des blessures graves peuvent résulter de l'utilisation d'une combinaison d'accessoires non approuvés. ECHO Incorporated ne sera pas responsable de la défaillance des dispositifs de coupe, des accessoires ou des accessoires qui n'ont pas été testés et approuvés par ECHO Incorporated. Lisez et respectez toutes les consignes de sécurité.

- **N'essayez pas de modifier ce produit. L'utilisation d'un produit modifié peut causer de graves blessures.**
- **Vérifiez l'appareil pour vous assurer qu'il n'y a pas d'écrous, boulons ou vis qui manquent ou qui sont desserrés. Serrez ou remplacez-les au besoin.**
- **Inspectez le pare-débris pour vous assurer qu'il n'est pas endommagé et qu'il est correctement installé. Vérifiez que la coupeuse est solidement en place. Remplacez-les s'ils sont endommagés ou manquants.**
- **Vérifiez que l'accessoire de coupe est solidement fixé et en bon état de fonctionnement.**
- **Vérifiez que la ligne non métallique flexible recommandée par le fabricant est installée dans la tête de coupe.**
- **Assurez-vous que le déclencheur de l'accélérateur, le verrou du déclencheur et le commutateur d'arrêt fonctionnent tous correctement.**
- **Vérifiez que la poignée et le harnais (s'ils sont inclus) sont installés et bien ajustés pour une utilisation sûre et confortable. Consultez la section Assemblage pour connaître les détails d'ajustement.**



AVERTISSEMENT

Les pièces mobiles peuvent amputer les doigts et causer de graves blessures. Gardez les mains, vêtements et objets libres hors de portée de toute ouverture.

- **Avant de démonter l'appareil, d'enlever des débris, de nettoyer l'appareil ou de procéder à son entretien, arrêtez TOUJOURS le moteur, débranchez la bougie d'allumage et assurez-vous que toutes les pièces mobiles sont complètement immobiles.**

- Ne connectez pas le fil de la bougie d'allumage à la bougie d'allumage tant que l'appareil n'est pas prêt à être utilisé.
- Ne démarrez pas l'appareil et ne le faites pas fonctionner tant que toutes les protections et les caches de protection ne sont pas correctement montés sur l'appareil.
- N'essayez jamais d'atteindre toute ouverture alors que le moteur est en marche. Les pièces mobiles peuvent ne pas être visibles à travers les ouvertures.
- Positionnez le câblage de façon sécuritaire pour qu'il n'y ait pas d'accrochage, de séparation des connecteurs ou de rupture en cours d'utilisation. Rassemblez l'excédent de câblage et fixez-le au moyen du collier à fil si l'équipement en compte un, ou rangez-le derrière la zone du filtre à air. Ne placez pas de câblage directement sur les composants chauds du moteur.
- Vérifiez les câbles et les connecteurs pour voir s'il y a des entailles, des coupures, des fils dénudés ou d'autres dommages. Réparez-les ou remplacez-les au besoin. Les connecteurs et les fils dénudés peuvent causer des chocs, des étincelles, avec risque d'incendie ou d'explosion entraînant des blessures graves.
- Vérifiez la bonne connexion des câbles des dans les terminaux.



AVERTISSEMENT

Vérifiez régulièrement le système de carburant (conduites de carburant, évent, rondelle, réservoir de carburant et bouchon du réservoir), l'absence de fuites, en particulier si l'unité est tombée. En cas de dommage ou de fuite, n'utilisez pas l'appareil, car des blessures graves ou des dommages matériels pourraient en résulter. Faites réparer l'unité par un Authorized Service Dealer avant de l'utiliser.

CONTRÔLE DES ÉMISSIONS

Informations sur le contrôle des émissions du CARB et de l'EPA

Le système antipollution du moteur est EM (modification du moteur) et, si l'avant-dernier caractère de la famille de moteurs sur l'étiquette d'informations antipollution (échantillon ci-dessous) est « B », « C », « K » ou « T », le système antipollution est EM et TWC (convertisseur catalytique à 3 voies). Le système de contrôle des émissions du réservoir de carburant/ de la conduite de carburant est EVAP (émissions par évaporation). Les émissions par évaporation des modèles californiens ne s'appliquent qu'aux réservoirs de carburant et aux conduites d'alimentation en carburant.

EMISSION CONTROL INFORMATION
 ENGINE FAMILY: E7EHS.0214EQ DISPLACEMENT: 21.2cc
 EMISSION COMPLIANCE PERIOD: 50Hours
 THIS ENGINE MEETS 2013 U.S. EPA EXH/EVP & CALIFORNIA
 EXH/EVP EMISSION REGULATIONS FOR S.O.R.E. REFER TO OWNER'S
 MANUAL FOR MAINTENANCE SPECIFICATIONS AND ADJUSTMENTS.
YAMABIKO CORP. MMM/YYYY 

Une étiquette d'information sur la réduction des émissions est apposée sur le moteur. (Ceci N'EST QU'UN SPÉCIMEN, l'information sur l'étiquette varie selon la FAMILLE de moteur).

EMISSION CONTROL INFORMATION
 ENGINE FAMILY: CEHXS.0214KL DISPLACEMENT: 21.2cc
 EMISSION COMPLIANCE PERIOD: 300Hours
 THIS ENGINE MEETS 2012 U.S. EPA EXH/EVP & CALIFORNIA
 EXH/EVP EMISSION REGULATIONS FOR S.O.R.E. REFER TO OWNER'S
 MANUAL FOR MAINTENANCE SPECIFICATIONS AND ADJUSTMENTS.
YAMABIKO CORP. MMM/YYYY 

Durabilité d'émission de produit (période de conformité d'émission)

La période de conformité de 50 ou 300 heures est la période choisie par le fabricant pour certifier que les émissions du moteur sont conformes aux règlements sur les émissions applicables, à condition que les procédures d'entretien approuvées soient suivies comme indiqué dans la section Entretien du présent manuel.

DESCRIPTION

Repérez le(s) autocollant(s) et les gravures de sécurité sur votre appareil. Assurez-vous qu'ils sont lisibles et que vous comprenez et suivez les instructions. Si une vignette n'est pas lisible, une nouvelle peut être commandée chez votre concessionnaire ECHO. Les images présentées ici et dans l'ensemble du manuel sont fournies à titre d'exemple uniquement. Votre unité peut présenter quelques différences mineures.

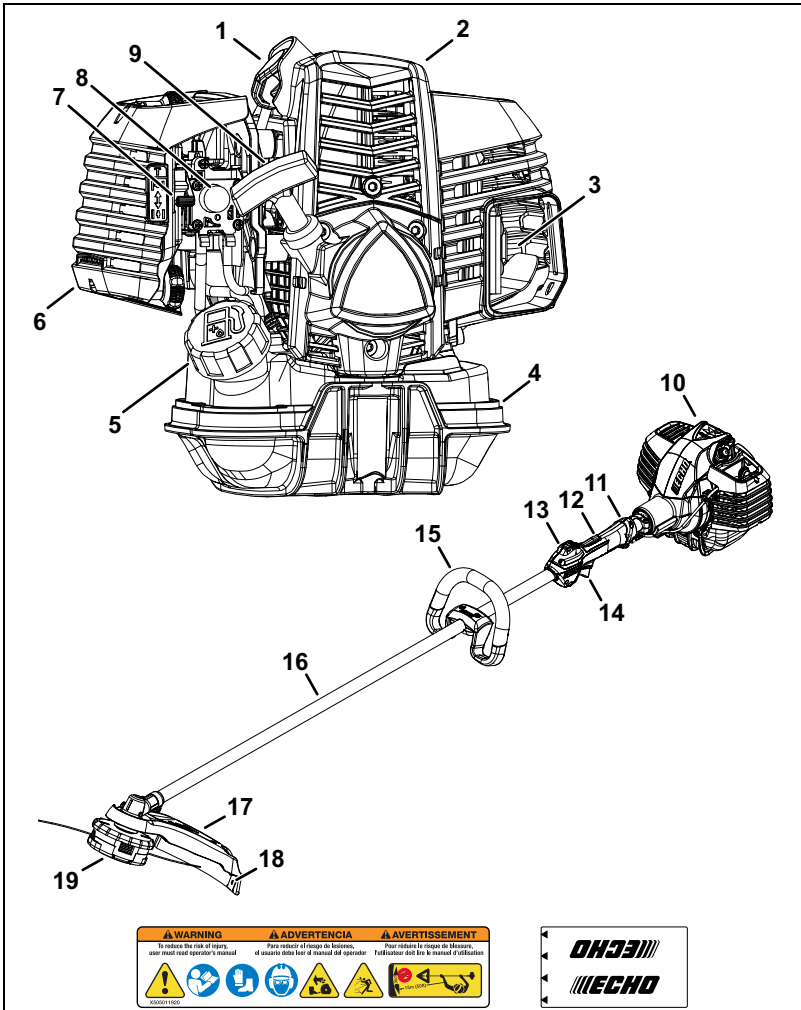

1. Bougie d'allumage
2. Protection supérieure
3. Silencieux d'arrêt d'étincelle ou silencieux d'arrêt d'étincelle avec catalyseur
4. Réservoir de carburant
5. Bouchon du réservoir de carburant
6. Filtre à air
7. Étrangleur
8. Poire d'amorçage
9. Poignée du lanceur à rappel
10. Tête d'alimentation
11. Poignée d'accélération – pour main droite
12. Verrouillage du déclencheur de commande des gaz
13. Commutateur d'arrêt
14. Déclencheur de commande des gaz
15. Poignée de soutien – pour main gauche
16. Arbre d'entraînement inférieur
17. Bouclier pare-débris avec coupeuse
18. Coupeuse
19. Tête en nylon Speed-Feed® 400

CONTENU

Le produit ECHO que vous venez d'acheter a été prémonté en usine pour votre convenance. À cause de restrictions d'emballages, un montage peut être nécessaire.

Après l'ouverture du carton, vérifiez que les composants sont en bon état. Avisez immédiatement votre détaillant ECHO s'il y a des pièces endommagées ou qui manquent. Utilisez la liste de contenu pour identifier les pièces manquantes.

- 1 Assemblage de la tête d'alimentation/de l'arbre d'entraînement
- 1 Guide de démarrage rapide
- 1 Déclaration de garantie

ASSEMBLAGE

Installation de poignée de soutien

Remarque : L'étiquette (A) indique l'espace minimum pour l'emplacement de la poignée de soutien.

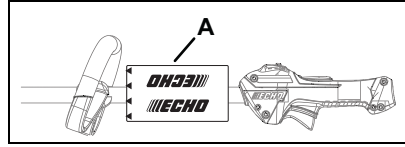

1. Au besoin, positionnez la poignée de support pour un fonctionnement optimal et serrez fermement les vis.

Remplacement du câble en nylon

⚠ ATTENTION

Le port de gants ou des blessures corporelles peuvent entraîner :

- **La coupeuse est tranchante.**
- **Le carter d'engrenage et la zone environnante peuvent être chauds.**

⚠ AVERTISSEMENT

N'utilisez jamais du fil ou un câble qui peut rompre et devenir un projectile dangereux. Des blessures graves peuvent survenir.

1. Coupez un morceau de ligne de 6 m (20 pi) de longueur. Utilisez un diamètre de 2,4 mm (0,095 po) ou de 2,0 mm (0,080 po).
2. Alignez les flèches sur le dessus du bouton avec les ouvertures des œillets.
3. Insérez une extrémité du fil de coupe dans un œillet, puis poussez le fil à égale distance à travers la tête de coupe.

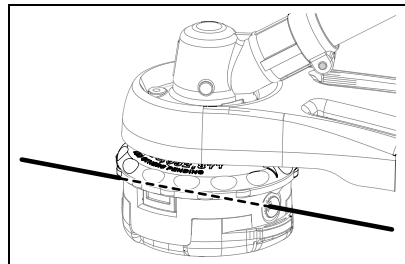
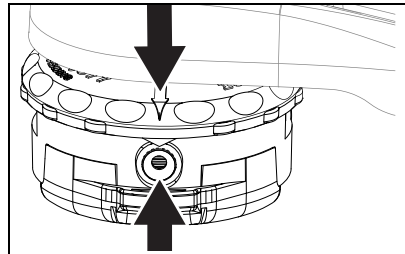

4. Tenez la tête du coupe-bordures tout en tournant le bouton dans le sens horaire afin d'enrouler la ligne dans la bobine jusqu'à ce que 130 mm (5 po) de chaque ligne demeure exposé.

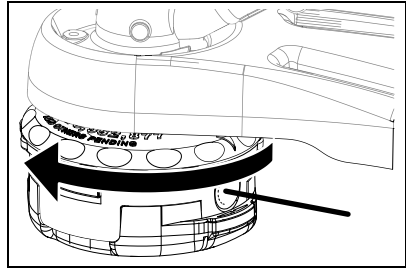

AVIS

Quand les indicateurs d'usure situés dans la partie inférieure de la tête du Speed-Feed[®] sont usés ou si des trous apparaissent, vous devez remplacer le couvercle ou la tête complète du Speed-Feed[®].

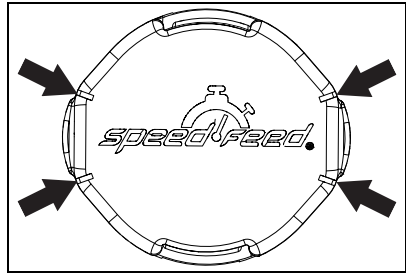

Instruction de démontage de la tête de fil nylon

Remarque : Pour un usage normal, le démontage de la tête Speed-Feed[®] n'est pas nécessaire. Cependant, si les circonstances l'exigent, suivez ces instructions.

1. Appuyez sur les languettes de verrouillage (A) des deux côtés de la tête Speed-Feed[®] pour libérer le couvercle (B) du bouton (C).
2. Retirez le couvercle (B) du bouton (C).

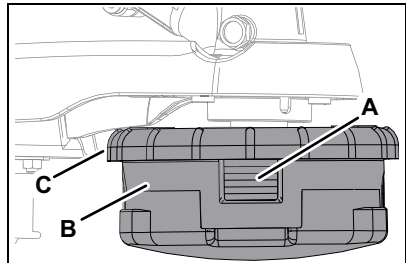

FONCTIONNEMENT

 AVERTISSEMENT

Les pièces mobiles peuvent amputer les doigts et causer de graves blessures. Gardez les mains, vêtements et objets libres hors de portée de toute ouverture. Arrêtez toujours le moteur, débranchez la bougie, et assurez-vous que toutes les pièces mobiles sont complètement arrêtées avant d'enlever les obstructions, faites le nettoyage des débris, ou faites l'entretien de l'unité.

 AVERTISSEMENT

L'échappement du moteur est brûlant et contient du monoxyde de carbone (CO), un gaz toxique. L'inhalation de CO peut provoquer la perte de conscience, des blessures graves ou la mort. L'échappement peut causer des brûlures graves. Disposez toujours l'appareil de façon à ce que les gaz d'échappement soient dirigés à l'écart de votre visage et de votre corps.

 AVERTISSEMENT

L'utilisation de cet équipement peut être à l'origine d'étincelles pouvant causer un incendie en présence de végétation sèche. Cet appareil est équipé d'un pare-étincelles pour prévenir l'émanation de particules incandescentes du moteur. Les couteaux en métal peuvent également créer des étincelles s'ils entrent en contact avec des pierres, du métal ou tout autre objet dur. Communiquez avec les autorités locales de protection contre les incendies pour connaître les lois ou réglementations sur les exigences de prévention des incendies.

Opération avec des lames** AVERTISSEMENT**

Les lames métalliques sont très tranchantes et peuvent causer des blessures graves, même lorsque l'appareil est éteint et que les lames ne bougent plus. Évitez tout contact avec les lames. Portez des gants pour vous protéger les mains.

AVERTISSEMENT

L'utilisation de lames exige une configuration spécifique pour débroussailleuse. L'utilisation de l'appareil sans le pare-débris spécifié, la barre de protection ou la poignée en U et le harnais peut entraîner des blessures corporelles graves. Suivez les instructions d'installation.

MATIÈRE À COUPER		HERBE	MAUVAISE HERBE/ HERBE	MAUVAISE HERBE/ HERBE	BROUSSAILLES <12,7 MM (0,5 po)	DÉFRICHEMENT < 63,5 MM (2,5 po)
Accessoires de coupe		Tête de fil nylon	Tête de coupe – Maxi / Tête de coupe – Maxi Pro	Lame à 3 dents / Lame à 8 dents	Lame à 80 dents	Lame à 22 dents
Les pièces suivantes doivent être installées	Bouclier	Bouclier pare-débris standard inclus avec les taille-bordures SRM, DSRM, T, PAS et DPAS, ou modèles GT (Tête de coupe – Maxi Pro inadaptée aux modèles GT)		Bouclier de débroussailleuse fourni avec les modèles U et C, trousse de conversion de lame et accessoires de débroussailleuses PAS et DPAS		
	Poignée	Poignée standard incluse avec les modèles SRM, DSRM, T, PAS et DPAS ou GT (Tête de coupe – Maxi Pro inadaptée aux modèles GT)		Poignée-U ¹ ou poignée de support avec barre de protection fournie avec les débroussailleuses modèles U et C, le trousse de conversion de lame et les accessoires de débroussailleuses PAS et DPAS		
	Harnais	Non exigé ²		Harnais ³ fourni avec les débroussailleuses modèles U et C, et trousse de conversion de lame		
	Adaptateur de plaque supérieur et inférieur et rondelle	Non exigé	Rondelle requise, incluse avec les accessoires de coupe	Adaptateur de plaque de lame supérieure/inférieure inclus avec les débroussailleuses modèles C et U, le trousse de conversion de lame et les accessoires de débroussailleuses PAS et DPAS		

MATIÈRE À COUPER		HERBE	MAUVAISE HERBE/ HERBE	MAUVAISE HERBE/ HERBE	BROUSSAILLES <12,7 MM (0,5 po)	DÉFRICHEMENT < 63,5 MM (2,5 po)
Les pièces suivantes doivent être installées	Écrou à tête hexagonale	Non exigé	Écrou à tête hexagonale requis, inclus avec les accessoires de coupe	Écrou à tête hexagonale requis, inclus avec les accessoires de coupe	Écrou à tête hexagonale requis, inclus avec les débroussailleuses modèles C et U, le trousse de conversion de lame et les accessoires de débroussailleuses PAS et DPAS	
	Goupille fendue	Non exigé	Nouvelle goupille fournie avec les accessoires de coupe	Nouvelle goupille incluse avec les débroussailleuses modèles C et U, le trousse de conversion de lame et les accessoires de débroussailleuses PAS et DPAS		

¹ Les normes ANSI exigent que les débroussailleuses soient équipées d'une poignée de soutien munie d'une barre de protection ou d'un harnais restrictif.

² Les taille-bordures ne requièrent pas de harnais si leur poids à sec est inférieur à 6,0 kg (13,2 lb). Pour les taille-bordures dont le poids est compris entre 6,0 kg (13,2 lb) et 7,5 kg (16,5 lb), un harnais à simple épaulement est requis. Un harnais doit être utilisé selon les spécifications du manuel de l'utilisateur.

³ Les débroussailleuses requièrent un harnais à simple épaulement, au minimum, si le poids à sec est inférieur à 7,5 kg (16,5 lb).

AVERTISSEMENT

N'installez pas de lames sur les taille-bordures de modèle GT (arbre incurvé).

- **Utilisez uniquement les pièces approuvées par ECHO. Si vous n'utilisez pas les bonnes pièces, la lame risque de s'envoler. Des blessures graves pour l'opérateur et/ou les personnes se trouvant à proximité peuvent survenir.**
- **Le diamètre de l'axe de la plaque de lame supérieure doit correspondre au diamètre de l'axe des lames.**
- **Pour la barre de barrière ou la poignée en U, suivez les instructions fournies avec la trousse de conversion de lame ou la trousse de poignée en U, et vérifiez que la lame est fixée correctement.**
- **Une goupille fendue neuve est requise chaque fois que vous installez une lame.**
- **Les harnais peuvent être utilisés sur tous les taille-bordures et les débroussailleuses pour réduire la fatigue de l'opérateur. Les débroussailleuses de plus de 7,5 kg**

(16,5 lb) et les débroussailleuses à poignée en U requièrent un harnais à double épaulement.

Remarque : La barre de protection sert à limiter le mouvement vers l'arrière de l'appareil. La barre de protection n'est pas une poignée et ne devrait pas être tenue pendant l'utilisation ou le transport de l'appareil.

Sélection des lames

AVERTISSEMENT

Une lame incorrecte ou émoussée peut provoquer des blessures graves. Le type de lame utilisée doit être adapté au type et à la taille du matériau à couper. Les lames doivent être coupantes. Les lames émoussées accroissent les risques de rebond et de blessures pour vous-même et aux passants. N'utilisez jamais une lame de coupe-bordure, une lame de scie circulaire ni aucun autre type de lame non approuvée.

AVIS

Toutes les lames ne sont pas compatibles avec toutes les débroussailleuses. Consultez les pages <https://www.echo-usa.com> ou <https://www.shindaiwa-usa.com> pour connaître les lames compatibles.

La lame à 3 dents pour herbe/pelouse est adaptée partout où le fil de nylon est utilisé. N'UTILISEZ PAS cette lame pour les coupes plus épaisses.

La lame à 8 dents pour herbe/pelouse est destinée à la pelouse, aux résidus de jardin et aux mauvaises herbes jusqu'à une épaisseur de 19 mm (0,75 po). N'utilisez pas cette lame pour les broussailles et les pousses épaisses.

La lame à 80 dents pour broussailles est destinée à la coupe de broussailles et de pousses jusqu'à une épaisseur de 13 mm (0,5 po).

La lame de défrichage à 22 dents est destinée à la coupe de fourrés denses et de gaules jusqu'à 64 mm (2,5 po) de diamètre.

AVERTISSEMENT

Une débroussailleuse/un taille-bordures doté d'une lame en métal peut provoquer des blessures graves si elle est manipulée de façon incorrecte.

Soyez précautionneux lors du transport ou de la manipulation de l'équipement pour éviter tout contact avec les bords coupants de la lame. Utilisez le protège-lame optionnel lorsque l'appareil n'est pas utilisé.

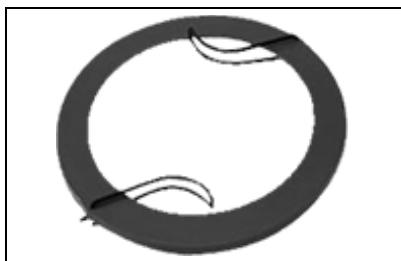

Conservez les lames dans leur emballage de protection jusqu'à ce qu'à leur installation. Rangez les lames de façon sécuritaire après les avoir retirées afin d'éviter tout contact accidentel.

Utilisez un couvre-lame pour protéger les dents des lames pendant le transport de l'appareil.

Utilisez le harnais épaule/taille

ECHO recommande l'usage d'un harnais d'épaule ou de taille pour toute utilisation d'une débroussailleuse ou d'un taille-bordures, et pas uniquement pour les opérations impliquant une lame. Le harnais suspend le taille-bordures et permet de réduire la fatigue.

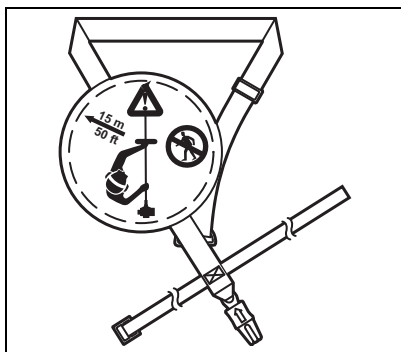

Il accroît aussi la sécurité de l'opérateur, car il limite le mouvement du taille-bordures, réduisant ainsi la possibilité de contact de la lame avec les mains et les pieds de l'opérateur.

Assurez-vous que le signe d'avertissement à l'arrière du harnais à épaulement soit lisible facilement.

Remarque : En cas d'urgence, détachez le taille-bordures du harnais.

Carburant

AVERTISSEMENT

Les carburants diesel et les carburants alternatifs tels que le E15 (15 % d'éthanol), le E85 (85 % d'éthanol) ou tout autre carburant ne répondant pas aux exigences d'ECHO ne sont pas approuvés pour les moteurs à essence 2 temps ou les moteurs à essence hybrides 4 temps ECHO. L'utilisation de carburants diesel ou de remplacement peut causer des problèmes de rendement, de perte de puissance, de surchauffe, de blocage de vapeur de carburant et de fonctionnement non intentionnel de la machine, y compris, entre autres, un embrayage incorrect. Les carburants diesel ou de remplacement peuvent également provoquer une détérioration prématurée des conduites de carburant, des joints d'étanchéité, des carburateurs et autres composants du moteur.

Exigences en matière de carburant

Essence – Utilisez de l'essence octane 89 [R+M/2] (grade intermédiaire ou supérieur) frais (acheté à la pompe depuis moins de 30 jours), en raison de sa qualité éprouvée. L'essence peut contenir jusqu'à 10 % d'éthanol (alcool de grain) ou 15 % de MTBE (oxyde de butyle tertiaire et de méthyle). L'essence contenant du méthanol (alcool de bois) n'est PAS approuvée. L'utilisation d'essence de marque ECHO est recommandée pour prolonger la durée de vie de tous les moteurs 2 temps et hybrides 2/4 temps refroidis par air.

Huile à deux-temps – Une huile de moteur à deux-temps, telle que les huiles ECHO deux-temps, conforme aux normes ISO-L-EGD (ISO/CD 13738) et J.A.S.O. Les normes FD doivent être respectées. Les huiles pour moteur 2 temps de marque ECHO sont conformes à ces normes. Des problèmes de moteur dû à un manque de lubrification causé par l'incapacité d'utiliser de l'huile certifiée ISO-L-EGD (ISO/CD 13738) et J.A.S.O. Une huile M345-FD annulera la garantie du moteur deux-temps.

 **AVERTISSEMENT**

L'huile moteur 2 temps contient des distillats de pétrole et autres additifs qui peuvent être nocifs en cas d'ingestion. L'huile chauffée peut dégager des vapeurs susceptibles de déclencher un incendie ou de s'enflammer avec une force explosive. Lisez et suivez les instructions du fabricant d'huile et respectez tous les avertissements de sécurité et les précautions de manipulation des liquides inflammables. Pour obtenir des informations plus détaillées sur la sécurité et les premiers secours, consultez le site <https://www.echo-usa.com> afin d'obtenir une copie de la fiche de données de sécurité.

- Maintenez hors de portée des enfants.
- Si le produit est avalé, ne vous faites pas vomir. Appelez immédiatement un médecin ou un centre antipoison.
- Portez des lunettes de sécurité pour manipuler et préparer le mélange de carburant.
- Évitez le contact répété ou prolongé avec la peau.
- Évitez d'inhaler les vapeurs ou les bruines d'huile.

AVIS

L'huile 2 temps de marque ECHO peut être mélangée à une proportion de 50:1 pour une application dans tous les moteurs ECHO antérieurement vendus indépendamment de la proportion spécifiée dans ces manuels.

Manipulation du carburant **DANGER**

Le carburant est inflammable. Utilisez un soin extrême lors du mélange, entreposage ou manipulation, car des blessures graves pourraient en résulter.

- *Utilisez un récipient à carburant homologué.*
- *Ne fumez pas près du carburant.*
- *Ne laissez pas de flammes ou étincelles approcher du carburant.*
- *Les réservoirs de carburant peuvent être sous pression. Dévissez toujours le bouchon lentement pour permettre d'égaliser la pression.*

- **Ne faites jamais le plein d'une unité lorsque le moteur est chaud ou en marche.**
- **Ne remplissez pas les réservoirs de carburant à l'intérieur. Remplissez toujours les réservoirs de carburant à l'extérieur sur le sol nu.**
- **Ne remplissez pas trop le réservoir de carburant. Essayez immédiatement tout déversement.**
- **Serrez bien le bouchon du réservoir de carburant et fermez le réservoir de carburant après le remplissage.**
- **Recherchez toute fuite de carburant. Si une fuite de carburant est trouvée, ne démarrez pas ou ne faites pas fonctionner l'appareil jusqu'à ce que cette fuite soit réparée.**
- **Soyez prudent lorsque vous manipulez du carburant. Mélangez et versez le carburant à l'extérieur, loin des flammes et des étincelles. Après avoir éteint le moteur et l'avoir laissé refroidir, retirez lentement le bouchon d'essence. Ne fumez pas lors du ravitaillement du moteur ou du mélange de l'essence. Déplacez l'appareil à une distance d'au moins 3 m (10 pi) de la source de ravitaillement avant de démarrer le moteur.**

DANGER

Les vapeurs d'essence sont plus lourdes que l'air et peuvent se déplacer à la hauteur du sol jusqu'à des sources d'allumage, telles que les moteurs électriques, les becs brûleurs et les moteurs chauds ou en marche. Les vapeurs enflammées par une source d'allumage peuvent atteindre le contenant de carburant, ce qui peut entraîner une explosion, un incendie, des blessures graves ou mortelles ainsi que des dommages matériels importants.

Instructions pour le mélange

1. Remplissez un bidon de carburant approuvé avec la moitié de la quantité d'essence requise.
2. Ajoutez la quantité appropriée d'huile de moteur à l'essence.
3. Fermez le récipient et agitez-le pour mélanger l'huile avec l'essence.
4. Ajoutez le reste de l'essence, fermez le récipient et mélangez de nouveau.

MÉLANGE ESSENCE/HUILE – PROPORTION DE 50:1			
É.-U.		Métrique	
Gaz	Huile	Gaz	Huile
gallon	onces liquides	L	cc
1	2,6	5	100
2	5,2	10	200
5	13	25	500

AVIS

Le carburant déversé est l'une des principales sources d'émissions d'hydrocarbures. Certaines provinces peuvent exiger l'utilisation de contenants de carburant à fermeture automatique afin de réduire les déversements.

Après utilisation – Videz le réservoir de carburant avant d'entreposer l'appareil. Transférez le carburant inutilisé dans un contenant d'entreposage approuvé.

Entreposage – Les lois sur l'entreposage de carburant varient selon la localité. Communiquez avec votre gouvernement local pour vous renseigner sur les lois régissant votre région. Par précaution, conservez le carburant dans un contenant hermétique approuvé. Conservez-le dans un endroit inoccupé, bien aéré, loin des étincelles et des flammes.

AVIS

Période d'utilisation du carburant entreposé. Ne mélangez pas plus de carburant que vous ne prévoyez en utiliser en trente jours (ou quatre-vingt-dix jours si vous ajoutez un stabilisateur).

AVIS

Le carburant deux temps entreposé pourrait ne plus être mélangé. Agitez toujours bien le contenant de carburant avant chaque utilisation.

AVIS

L'huile et le carburant usés, ainsi que les chiffons souillés, sont des déchets dangereux. Les lois sur l'élimination des déchets varient selon la localité.

Démarrage du moteur à froid

⚠️ AVERTISSEMENT

L'accessoire fonctionne immédiatement quand le moteur démarre et peut provoquer la perte de contrôle et d'éventuelles blessures graves. Maintenez les parties mobiles de l'accessoire à l'écart des objets qui pourraient s'emmêler ou être projetés, et des surfaces susceptibles de causer une perte de contrôle.

Remarque : Si un protège-lame est utilisé, retirez-le avant de commencer

1. Déplacez le commutateur d'arrêt (A) vers l'avant, à l'opposé de la position d'arrêt.

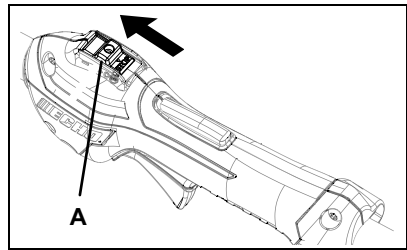

2. Déplacez le levier d'étrangleur (B) à la position de démarrage à froid (COLD START).
3. Pompez la poire de purge (C) jusqu'à ce que le carburant soit visible et s'écoule librement dans la conduite de retour transparente du réservoir de carburant. Pompez la poire d'amorçage quatre ou cinq fois.

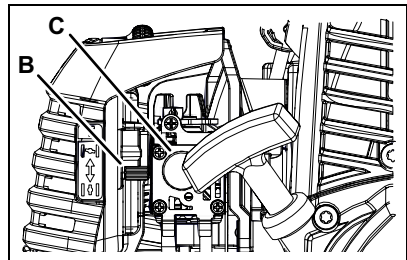

- Placez l'appareil sur une surface plane et éloignez les pièces mobiles de tout obstacle. Saisissez fermement de la main gauche la commande des gaz et le verrou de la commande, puis enfoncez le déclencheur de la commande des gaz jusqu'à la position pleins gaz. Tirez

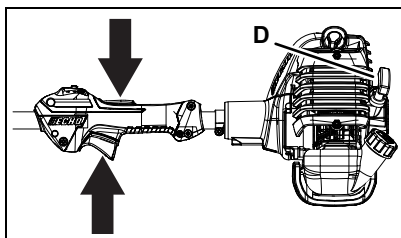

rapidement sur la poignée/corde du démarreur à rappel (D) jusqu'à ce que le moteur démarre (ou après avoir tiré un maximum de 5 fois).

- Quand le moteur a démarré (après 5 tentatives), déplacez l'étrangleur à la position RUN (ouverte). Saisissez fermement de la main gauche la commande des gaz et le verrou de la commande, puis enfoncez le déclencheur de la commande des gaz jusqu'à la position pleins gaz. Relâchez le déclencheur de la commande des gaz et laissez l'appareil se réchauffer au ralenti pendant quelques minutes.

Remarque : Si le moteur ne démarre pas avec l'étrangleur en position RUN après 5 tentatives, répétez les instructions 2-5.

- Une fois le moteur réchauffé, saisissez la commande d'accélérateur et la poignée de support. Abaissez le verrou de déclencheur de la commande des gaz, puis enfoncez progressivement le déclencheur de la manette des gaz pour augmenter le régime du moteur jusqu'à la vitesse de fonctionnement.

Démarrage du moteur à chaud

AVERTISSEMENT

L'accessoire ne doit pas bouger au ralenti, faute de quoi il pourrait causer des blessures graves.

Remarque : Si les lames bougent, réajustez le carburateur conformément aux instructions de réglage du carburateur de ce manuel ou consultez votre Authorized Service Dealer.

- Déplacez le commutateur d'arrêt (A) vers l'avant, à l'opposé de la position d'arrêt.

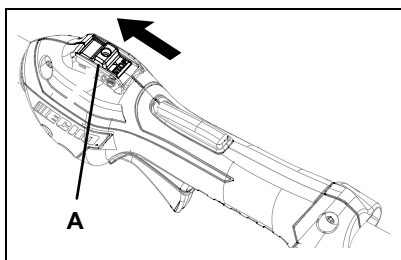

- Pompez l'ampoule de purge (B) jusqu'à ce que le carburant soit visible dans la conduite de retour de carburant transparente. Pompez la poire d'amorçage quatre ou cinq fois.

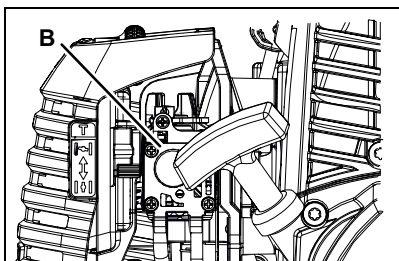

- Placez l'appareil sur une surface plane et éloignez les pièces mobiles de tout obstacle. Saisissez fermement de la main gauche la commande des gaz et le verrou de la commande. Tirez rapidement sur la poignée/corde du démarreur à rappel (D) jusqu'à ce que le moteur démarre.

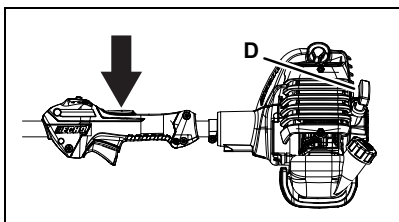

Remarque : Si le moteur ne démarre pas après 5 tentatives, utiliser la procédure de démarrage à froid.

Arrêt du moteur

AVERTISSEMENT

Si le moteur ne s'arrête pas lorsque le commutateur d'arrêt est déplacé à la position d'arrêt, fermez l'étrangleur – position de DÉMARRAGE À FROID – afin d'étouffer le moteur.

Communiquez avec l'atelier de réparation de votre détaillant Authorized Service Dealer avant d'utiliser l'appareil à nouveau.

- Relâchez la manette des gaz et laissez le moteur revenir au ralenti avant de l'arrêter.
- Déplacez le commutateur d'arrêt (A) vers l'arrière jusqu'à la position d'arrêt.

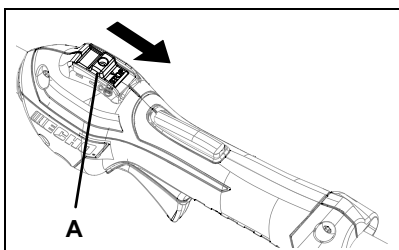

Applications



AVERTISSEMENT

Un mauvais positionnement du produit peut engendrer une perte de contrôle et des blessures corporelles sérieuses. Tenez toujours la poignée d'accélération avec la main droite et la poignée de support avec la gauche en plaçant l'unité sur votre droite.



AVERTISSEMENT

N'installez pas de lames sur les tailles-bordures de modèles GT (à arbre courbe) ou T.

Techniques d'utilisation – tête de ligne en nylon

Les têtes de ligne en nylon peuvent être employées pour le parage, le fauchage, le bordage, et la coupe de l'herbe et des herbes légères.

Unités munies de têtes de ligne Speed-Feed® uniquement : Pour faire avancer le fil de cisaille, tapez la tête de cisaille contre le sol tandis que la tête tourne à la vitesse normale.

Taille

Introduisez le fil tournant dans la matière à couper. Inclinez la tête de ligne d'un côté pour diriger les débris de coupe à l'opposé de vous :

- **Modèles SRM/PAS/SB/TX/C/T (arbre droit, rotation de la tête de ligne dans le sens inverse des aiguilles d'une montre) :** Inclinez la tête de coupe vers le bas sur le côté droit (côté silencieux) pendant la coupe afin d'éloigner les débris de coupe de l'opérateur. Introduisez le fil progressivement dans le matériau que vous souhaitez couper, en évitant tout contact avec des clôtures ou d'autres barrières.
- **Modèles GT :** Inclinez la tête de coupe vers la gauche pendant la coupe pour éloigner les débris de l'opérateur.

Fauchage

Fauchage – Faites pivoter l'outil de coupe en formant un arc horizontal, en insérant progressivement la ligne dans le matériau à couper. Déplacez-vous vers l'avant à chaque balayage pour former une largeur de travail. La largeur de trajectoire de coupe dépend de l'arc. Décrivez un plus grand arc pour obtenir une largeur de travail plus large ou un arc plus petit pour une largeur de travail plus étroite. Gardez la tête de ligne inclinée pour couper directement les débris vers l'avant ou loin de vous.

Bordage et dégazonnement

Les deux se font avec la tête de coupe à ligne en nylon inclinée à un angle raide. Le dégazonnement élimine la croissance supérieure, laissant la terre à nue. Le bordage consiste à couper l'herbe de retour où elle s'est répandue sur un trottoir ou une allée. Pendant le bordage et le dégazonnement, maintenez l'appareil à un angle raide afin que les débris, et toute saleté ou pierre délogée, ne reviennent pas vers vous même s'ils ricochent au sol.

Général

- Les débris s'orientent en direction de la rotation de la tête de ligne. Modifiez la position de la tête de ligne pour assurer que les débris soient projetés loin de l'utilisateur.
- Maintenez la ligne de coupe à l'écart des clôtures pour éviter tout enchevêtrement.
- Utilisez uniquement le taille-bordures avec la tête de coupe sous la hauteur du genou.

Techniques d'utilisation – lame métallique ou en plastique

Les lames de débroussailleuse peuvent être employées pour couper et tailler une grande variété de matériaux. Reportez-vous à la section de sélection de lame pour déterminer la lame correcte pour l'application.

Fauchage (lames taille-bordures et débroussailleuses à 3, 8 et 80 dents)

- Pour couper de grandes sections d'herbe de champ et les herbes, balancez la tête de coupe dans un arc de niveau en l'insérant progressivement dans le matériau à couper. Réglez la vitesse de l'accélérateur en fonction du travail.
- Ne faites pas balancer la colonne principale avec les bras. Pivotez sur vous-même pour balancer la lame horizontalement de droite à gauche, et coupez les herbes sur le côté gauche de la lame.
- Ne pas faucher d'avant en arrière, car l'herbe pourrait se disperser et produire facilement un contre-coup.
- Inclinez la lame vers la gauche de 5 à 10 degrés de sorte que les herbes coupées soient projetées à gauche pour faciliter la progression.



- Déplacez-vous vers l'avant à chaque balayage pour former une largeur de travail.
- La largeur de trajectoire de coupe dépend de l'arc. Décrivez un plus grand arc pour obtenir une largeur de travail plus large ou un arc plus petit pour une largeur de travail plus étroite. La largeur de coupe suggérée est d'environ 1,5 m (4,9 pi).
- Lorsque vous fauchez de grosses broussailles jusqu'à 12,7 mm (0,5 po) de diamètre de droite à gauche, évitez de couper avec la section marquée.

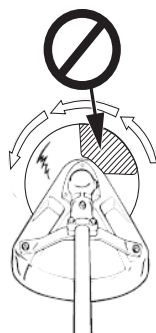

Forces de réaction

⚠ AVERTISSEMENT

- **L'attache de coupe continuera à tourner même après avoir relâché la manette des gaz, maintenez le contrôle de l'appareil jusqu'à ce qu'elle s'arrête complètement.**
- **La lame peut ricocher si elle entre en contact avec un objet qu'elle ne coupe pas aussitôt. Le fait de respecter les techniques adéquates de coupe préviendra le ricochet de lame.**
- **La violence d'un ricochet de lame peut entraîner la propulsion de l'appareil et/ou de l'opérateur dans n'importe quelle direction, ce qui peut entraîner la perte de contrôle de l'appareil.**
- **Le ricochet de lame peut se produire sans avertissement si la lame accroche, cale ou se lie.**
- **Le ricochet de lame arrive très souvent dans les zones où l'on a du mal à voir le matériau à couper.**

Poussée ou traction – Rebond

Au cours de l'utilisation normale, le fait de se servir d'une débroussailleuse avec une lame circulaire en métal peut provoquer de puissantes forces de réaction, soudaines et difficiles à contrôler. De puissantes forces de réaction peuvent entraîner une perte d'équilibre ou de contrôle de l'équipement, et provoquer de graves blessures pour l'utilisateur ou pour les passants.

Une bonne compréhension de ce qui cause ces forces réactives peut vous aider à les éviter et à garder le contrôle de l'équipement si une réaction soudaine se produit pendant la coupe. Les forces réactives se manifestent lorsque la force exercée par les dents d'une lame rencontre de la résistance. Une partie de la force de coupe se retourne alors contre l'appareil. Plus la force de coupe ou l'intensité de la résistance est élevée, plus la force réactive est grande.

Forces de poussée et de traction

Les forces de poussée et de traction sont des forces réactives qui poussent l'appareil directement vers l'utilisateur ou qui le tirent directement à l'écart de celui-ci. Ces forces sont le résultat de la coupe sur les côtés de la lame. La direction de la force dépend de l'orientation de la lame et du sens de la rotation de la lame au point de contact. La force réactive est dans la direction opposée à la rotation de la lame au point de contact, quel que soit l'endroit où le contact se produit. Ces types de forces réactives sont également appelés « Ricochet de lame ». Une lame tournant dans le sens contraire des aiguilles d'une montre pousse l'appareil à l'écart de l'utilisateur si le point de résistance à la coupe est du côté gauche de la lame. Si le point de résistance à la coupe est du côté droit de la lame, l'appareil est poussé vers l'arrière en direction de l'utilisateur. Dans les deux exemples, la force réactive est dans la direction opposée à la rotation de la lame au point de contact, où la résistance survient.



Rebond

Le rebond est aussi une force réactive causée par la résistance à la coupe, mais la direction de poussée de la lame est latérale (vers la gauche ou vers la droite de la lame) plutôt que vers l'avant ou vers l'utilisateur. Dans la plupart des cas, la poussée, la traction et le rebond peuvent être amoindris par les mesures suivantes :

- Utilisation de la lame adaptée au travail de coupe.
- Utilisation de lames correctement aiguisées.
- L'application uniforme de la force sur la lame pendant la coupe.
- Évitez les obstacles et les dangers au sol.

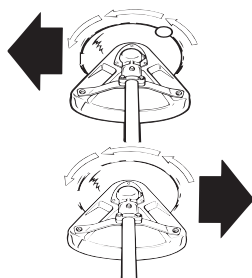

- Des précautions nécessaires lors de la coupe de matériaux plus durs tels que la broussaille extrêmement sèche, les gaules et les petits arbres.
- Une position stable et solide pour la coupe.

Problèmes de coupe des lames

Coincement – Les lames peuvent se coincer dans la coupe si elles sont émoussées ou forcées. Un coincement peut endommager la lame et entraîner un bris de la lame ou des blessures causées par la projection de fragments et de débris. Si une lame se coincé dans une coupe, n'essayez pas de la dégager en exerçant une force de haut en bas pour faire levier sur la coupe. L'application d'une force de levier sur la lame peut faire plier celle-ci et entraîner une défaillance ainsi que des blessures.



Pour dégager une lame prise dans la coupe, coupez le moteur et soutenez le taille-bordures ou la débroussailleuse pour libérer la lame de toute tension. Poussez l'arbre à l'écart du point d'entrée de la coupe pour ouvrir celle-ci, puis tirez la lame directement hors de la coupe dans un mouvement en ligne droite. Faites preuve de prudence lorsque vous relâchez l'arbre pour éviter d'être frappé par son rebond ou sa chute.

Examinez la lame pour voir si elle est endommagée avant de commencer. Aiguissez les dents si elles sont émoussées, ou remplacez la lame si elle est fissurée, tordue, s'il manque des dents ou si elle présente d'autres dommages.

Pour prévenir le coincement :

- Maintenez les lames bien aiguisées.
- Évitez d'appliquer une pression excessive durant la coupe.
- Ne dépassez pas la capacité de coupe de la lame.
- N'utilisez pas de lame ayant des dents abîmées ou manquantes.
- Ne pas incliner la lame durant la coupe.

ENTRETIEN

AVERTISSEMENT

Risques liés aux pièces mobiles. Entrer en contact avec les pièces mobiles peut engendrer des blessures sérieuses. Gardez les mains, vêtements et objets libres hors de portée de toute ouverture et pièce mobile. Portez des gants de sécurité. Arrêtez le moteur, débranchez la bougie, assurez-vous que toutes les pièces mobiles sont complètement arrêtées avant d'enlever les obstructions, nettoyer les débris ou entretenir l'unité. Laissez l'appareil refroidir avant de procéder à son entretien et aux réglages.

AVERTISSEMENT

Risques pendant les opérations de maintenance. L'utilisation d'un appareil mal entretenu peut causer de graves blessures à l'utilisateur ou aux personnes alentour. Respectez toutes les consignes de maintenance.

Votre appareil est conçu pour fournir un fonctionnement sans problème. Entretenez-le régulièrement. Si vous n'êtes pas sûr ou n'êtes pas équipé des outils nécessaires, nous vous recommandons de déposer votre appareil auprès d'un Authorized Service Dealer pour des travaux de maintenance. Pour vous aider à évaluer si vous pouvez réaliser la maintenance vous-même ou s'il est préférable de la déléguer au Authorized Service Dealer, chaque tâche est classée par niveau. Si la tâche n'est pas répertoriée, consultez votre Authorized Service Dealer pour les réparations.

AVIS

L'utilisation d'éléments antipollution différents de ceux qui ont été spécialement conçus pour l'appareil constitue une infraction à la loi fédérale.

Niveaux de compétence

Niveau 1 = Facile à réaliser. Des outils simples peuvent être requis.

Niveau 2 = Difficulté modérée. Certains outils spécialisés peuvent être requis.

Niveau 3 = Contactez votre Authorized Service Dealer.

Cliquez ICI ou accédez à la page <http://www.echo-usa.com/products/maintenance-kit>

ou

<https://www.shindaiwa-usa.com/you-can.aspx>

Intervalles d'entretien

COMPOSANT/SYSTÈME	PROCÉDURE D'ENTRETIEN	NIVEAU DE COMPÉTENC E
Quotidiennement ou avant utilisation		
Filtre à air	Inspectez/Nettoyez 1	1
Obturateur étrangleur		
Système de carburant		
Système de refroidissement	Inspectez/Nettoyez	2
Corde du démarreur à rappel	Inspectez/Nettoyez 1	1
Vis/Écrous/Boulons	Inspectez/Serrez/ Remplacez 1	
Lame	Inspectez/Remplacez 1	1
A chaque ravitaillement		
Système de carburant	Inspectez 2	1
3 mois		
Filtre à air	Remplacez 1	1
Filtre à carburant	Inspectez 1	
Joint du bouchon d'essence		
Bougie d'allumage	Inspectez/Nettoyez/ Remplacez 1	
Pare-étincelles du silencieux	Inspectez/Nettoyez/ Retirez le dépôt de carbone	2
Orifice d'échappement du cylindre		
Arbre d'entraînement (modèles avec câble flexible)		
Carter d'engrenage (certains modèles)	Graissage ⁴	
Annuellement		
Filtre à carburant	Inspectez/Remplacez 1	1
Joint du bouchon d'essence	Remplacez 1	

Remarque : Les intervalles de temps indiqués correspondent au maximum. L'utilisation réelle et votre expérience détermineront la fréquence d'entretien requise.

- ¹ Le remplacement est recommandé en fonction des dommages ou de l'usure constatés lors de l'inspection.
- ² Les réservoirs de carburant à faible évaporation ne nécessitent pas un entretien régulier pour maintenir l'intégrité des émissions.
- ³ Appliquez de la graisse au lithium toutes les 25 heures d'utilisation.
- ⁴ Appliquez de la graisse au lithium toutes les 50 heures d'utilisation.

Filtre à air

Niveau 1

Pièces requises : Trousse de réglage.

1. Mettre le commutateur d'arrêt en position STOP (ARRÊT).
2. Attendre que l'unité refroidisse (si besoin).
3. Retirer le couvercle du moteur.
4. Retirez le capuchon de la bougie d'allumage.
5. Fermer l'étrangleur (position DÉMARRAGE À FROID). Cela empêche la saleté de pénétrer dans l'entrée du carburateur lorsque le filtre à air est retiré.
6. Brossez la saleté accumulée de la zone du filtre à air.

AVIS

Assurez-vous que le clip de retenue du câble d'accélérateur (A) reste en place lors du retrait ou de l'installation du couvercle du filtre à air.

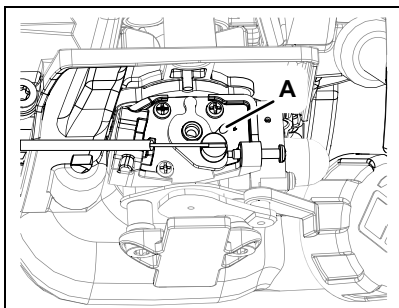

7. Retirez le couvercle du filtre à air (B). Nettoyez à l'intérieur et à l'extérieur.

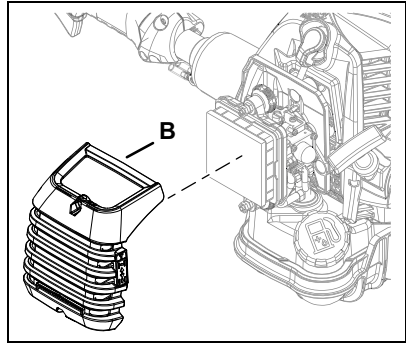

8. Retirez le filtre en mousse (C).

9. Retirez la cage du filtre en mousse (D).

10. Nettoyez le filtre en mousse (C) dans une solution eau/détergent et rincez à l'eau claire.

11. Enveloppez le filtre en mousse (C) dans un chiffon propre et sec, puis essorez-le (sans le tordre). Séchez complètement avant réutilisation. Ne graissez pas.

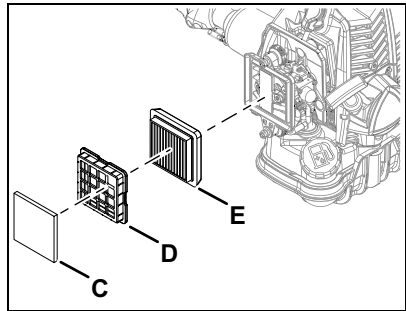

12. Retirez le filtre à air (E).

13. Nettoyez les débris du filtre à air (E). Remplacez-le s'il est endommagé, imbibé de carburant, très sale ou si les bords d'étanchéité en caoutchouc sont déformés.

14. Assemblez le filtre à air (E).

15. Assemblez la cage du filtre en mousse (D).

16. Assemblez le filtre en mousse (C).

17. Assemblez le couvercle du filtre à air (B).

Filtre à carburant

Niveau 1

Pièces requises : Trousse de réglage.

AVERTISSEMENT

Le carburant est inflammable. Le mélange, le transport ou le stockage du carburant peut provoquer un incendie. Ne laissez pas de flammes ou étincelles à proximité. Soyez prudent lors de la manipulation.

1. Mettez le commutateur d'arrêt en position d'arrêt.
2. Attendez que l'unité refroidisse (si besoin).
3. Retirez le capuchon de la bougie d'allumage.
4. Utilisez un linge propre pour retirer la saleté autour du bouchon du réservoir de carburant.
5. Retirez le bouchon du réservoir de carburant.
6. Videz le carburant dans un récipient homologué.

AVIS

N'endommagez pas la conduite de carburant lorsque vous retirez le filtre à carburant du réservoir.

7. Retirez le filtre à carburant (A) du réservoir de carburant et inspectez-le.
8. Remplacez-le s'il est sale ou endommagé.
9. Laissez la pince de la bobine de fil en place. Tenez le filtre à carburant avec les doigts et maintenez la conduite de carburant avec l'autre main. Tirez-les et tournez-les légèrement pour le séparer.
10. Installez le nouveau filtre à carburant en procédant en sens inverse.
11. Rincez l'intérieur du réservoir de carburant avec de l'essence s'il est sale.

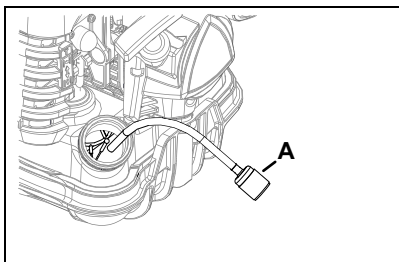

Remarque : Les réglementations fédérales de l'EPA exigent que tous les modèles de moteurs à essence de 2012 et années suivantes produits pour la vente aux États-Unis soient équipés d'un tuyau d'alimentation de carburant spécial à faible perméabilité entre le carburateur et le réservoir de carburant. Pendant l'entretien des modèles datant de 2012 et des années antérieures, seuls les tuyaux d'alimentation de carburant certifiés par l'EPA peuvent être utilisés pour remplacer le tuyau d'alimentation d'origine. Le remplacement par une pièce non certifiée est passible d'une amende jusqu'à 37 500 \$.

Bougie

Niveau 2

Pièces requises : Trousse de réglage.

AVIS

Utilisez uniquement la bougie d'allumage NGK CMR7H. Ne poncez pas pour nettoyer, sinon le moteur risque d'être gravement endommagé.

1. Mettre le commutateur d'arrêt en position STOP (ARRÊT).
2. Attendre que l'unité refroidisse (si besoin).
3. Retirez le capuchon de la bougie d'allumage.
4. Retirez la bougie d'allumage du cylindre.
5. Placez le piston au point mort haut (PMH).
6. Vérifiez si la bougie d'allumage est encrassée, usée ou si son électrode centrale est arrondie.
7. Nettoyez la bougie d'allumage ou remplacez-la par une nouvelle.
8. Réglez l'écartement des bougies d'allumage à 0,65 mm (0,026 po).
9. Serrez la bougie d'allumage de 102 à 153 kgf/cm² (de 89 à 133 lb/po²).

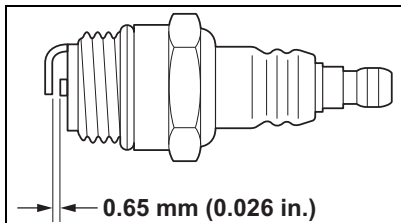

Système de refroidissement

Niveau 2

AVIS

Pour maintenir une température de fonctionnement adéquate du moteur, l'air de refroidissement doit circuler librement à travers les capots du moteur et atteindre la zone des ailettes des cylindres. Ce flux d'air évacue la chaleur émise par la combustion.

La surchauffe et saisie de moteur peut se produire lorsque :

- Les capots du moteur sont bloqués, empêchant l'air de refroidissement d'atteindre la zone des ailettes du cylindre.
- De la poussière et de l'herbe s'accumulent à l'extérieur du cylindre et au niveau des ailettes. Cette accumulation isole le moteur et empêche le refroidissement.

Le débouchage des passages de refroidissement ou le nettoyage de l'extérieur du cylindre et de la zone des ailettes du cylindre sont considérés comme des opérations d'entretien normales. Les défaillances dues à un manque d'entretien ne sont pas couvertes par la garantie.

Nettoyage du système de refroidissement

1. Mettre le commutateur d'arrêt en position STOP (ARRÊT).
2. Laissez le moteur refroidir.
3. Retirez le capuchon de la bougie d'allumage.
4. Retirez le couvercle du silencieux (A).
5. Retirez le capot moteur (B).

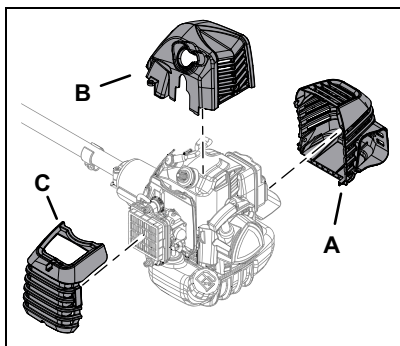

AVIS

Utilisez une brosse à poils en nylon pour éliminer la saleté des ailettes du cylindre. N'utilisez pas de brosse métallique ou de grattoir métallique.

6. Retirez le couvercle du filtre à air (C).

7. Enlevez les débris de la brosse grille (D) entre le démarreur à rappel et le réservoir de carburant.
8. Branchez le fil de la bougie à la bougie d'allumage.
9. Assemblez le couvercle du filtre à air (C).
10. Assemblez le capot moteur (B).
11. Assemblez le couvercle du silencieux (A).

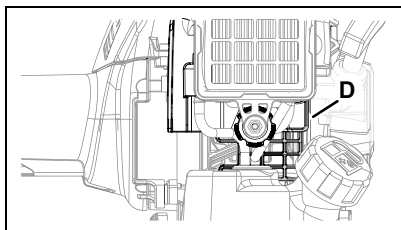

Système d'échappement

Niveau 2

Nettoyage du pare-étincelles

Pièces requises : Tamis pare-étincelles, joint.

1. Mettez le commutateur d'arrêt en position STOP (ARRÊT).
2. Laissez le moteur refroidir (si nécessaire).
3. Retirez le fil de la bougie d'allumage.
4. Retirez la bougie d'allumage du cylindre.
5. Placez le piston au point mort haut.
6. Retirez le couvercle du silencieux (A).
7. Retirez le couvercle du pare-étincelles (B), le joint (C) et le pare-étincelles (D) du corps du silencieux.

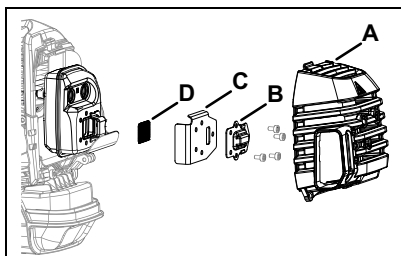

AVIS

Lors du nettoyage des dépôts de carbone, veillez à ne pas endommager l'élément catalytique à l'intérieur du silencieux.

8. Nettoyez les dépôts de carbone des composants du silencieux.
9. Remplacez le pare-étincelles s'il est craquelé, bouché ou si les trous sont brûlés.
10. Assemblez le pare-étincelles (D), le joint (C) et le couvercle du pare-étincelles (B) sur le corps du silencieux.
11. Installez la bougie d'allumage sur le cylindre.

12. Branchez le fil de la bougie à la bougie d'allumage.
13. Assemblez le couvercle du silencieux.

Nettoyage des orifices d'échappement

Pièces requises : Bouclier thermique (au besoin).

1. Mettez le commutateur d'arrêt en position STOP (ARRÊT).
2. Laissez l'unité refroidir (si nécessaire).
3. Retirez le fil de la bougie d'allumage.
4. Placez le piston au point mort haut.
5. Retirez le couvercle du silencieux.
6. Retirez les fixations du silencieux et le silencieux (A).
7. Retirez le bouclier thermique (B).

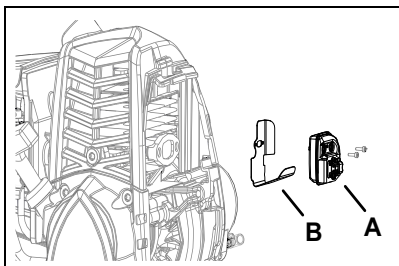

NOTICE

À l'aide d'une raclette de bois ou de plastique, retirez toute calamine de l'orifice d'échappement du cylindre. *Ne rayez pas le cylindre ou le piston lors du nettoyage de l'orifice d'échappement et ne laissez pas de particules de carbone pénétrer dans le cylindre.*

8. Nettoyez l'orifice d'échappement (C).
9. Inspectez le bouclier thermique (B) et remplacez-le s'il est endommagé.
10. Assemblez le bouclier thermique (B).
11. Assemblez le silencieux (A).
12. Serrez les fixations du silencieux à 90- 110 kgf•cm (80 - 95 lbf•po).
13. Installez la bougie d'allumage sur le cylindre.
14. Branchez le fil de la bougie à la bougie d'allumage.
15. Assemblez le couvercle du silencieux.

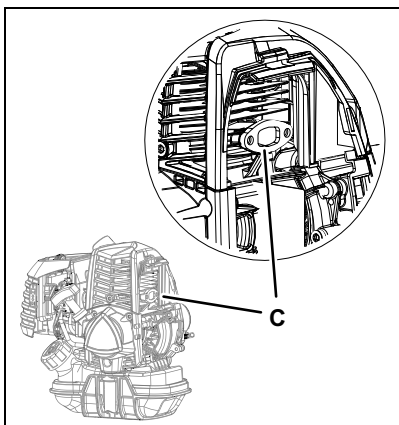

Réglage du carburateur

Niveau 2

AVERTISSEMENT

Risque lié aux pièces mobiles. Tout contact avec des pièces en mouvement peut entraîner des blessures corporelles. Portez un équipement de protection. L'accessoire de coupe peut bouger pendant le réglage du carburateur. Réglez le carburateur pour vous assurer que les lames ne bougent pas au ralenti ou consultez votre Authorized Service Dealer.

Rodage du moteur

Les nouveaux moteurs doivent fonctionner pour une durée minimale de deux réservoirs de rodage avant que des réglages de carburateur puissent être faits. Au cours de la période de rodage, le rendement du moteur augmentera et les émissions d'échappement se stabiliseront. Le ralenti peut être ajusté au besoin.

Fonctionnement en altitude élevée

Ce moteur a été ajusté en usine pour maintenir un démarrage satisfaisant et des performances de durabilité allant jusqu'à 330 m (1 100 pi) au-dessus du niveau de la mer. Pour maintenir la conformité de fonctionnement de moteur et d'émission au-dessus de 330 m (1 100 pi) au-dessus du niveau de la mer, le carburateur peut requérir un réglage par un Authorized Service Dealer.

AVERTISSEMENT

- **Pour les appareils équipés d'un embrayage, assurez-vous que l'accessoire de coupe s'arrête de bouger lorsque le moteur tourne au ralenti.**
- **Portez votre équipement de protection et respectez toutes les consignes de sécurité.**
- **Lorsque l'appareil est éteint, assurez-vous que l'accessoire de coupe est arrêté avant de poser l'appareil.**

AVIS

Si le moteur est réglé pour fonctionner à plus de 330 m (1 100 pi) au-dessus du niveau de la mer, le carburateur devra être remanié pour être utilisé sous 330 m (1 100 pi) au-dessus du niveau de la mer, sinon le moteur risque d'être gravement endommagé.

Remarque : Chaque unité est testée à l'usine et le carburateur est réglé conformément aux règlements sur les émissions. Les réglages du carburateur, autres que le régime de ralenti, doivent être effectués par un Authorized Service Dealer.

1. Vérifiez le régime de ralenti et réinitialisez-le à 3 000 tr/min (si nécessaire). Tournez la vis de ralenti (A) dans le sens horaire pour augmenter le régime de ralenti ou dans le sens antihoraire pour le diminuer.

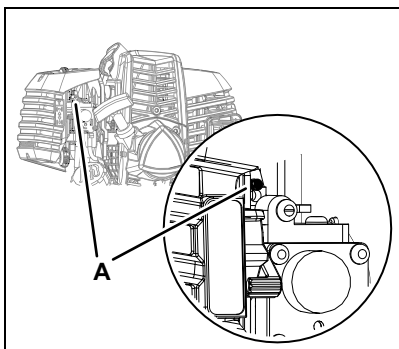

Lubrification

Niveau 1.

Pièces nécessaires : Graisse au lithium.

Carter d'engrenage

Remarque : Les carters d'engrenages sans bouchon de graissage ne nécessitent pas de lubrification.

1. Nettoyez tous les débris détachés du carter d'engrenage.
2. Enlevez le bouchon (A), si l'appareil en est équipé, et vérifiez le niveau de graisse.
3. Ajoutez de la graisse, si nécessaire. Effectuez le remplissage jusqu'au bas de l'orifice de remplissage.
4. Installez le bouchon de graissage (A).

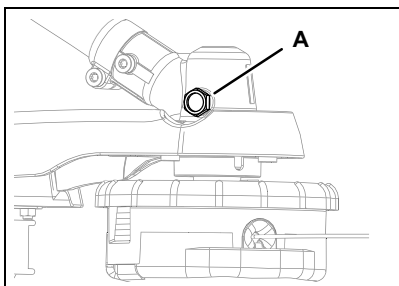

Arbre d'entraînement (câble souple uniquement)

1. Desserrez la vis (B) et retirez la vis de repérage (C). Retirez le carter d'engrenages et le bouclier du carter d'arbre d'entraînement.

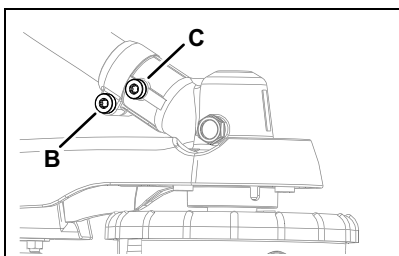

2. Tirez le câble flexible (D) hors du logement de l'arbre d'entraînement, essuyez-le et enduisez-le de 15 ml (0,5 oz) de graisse.
3. Faites glisser le câble flexible (D) dans le logement de l'arbre d'entraînement. Ne salissez pas le câble flexible.
4. Assemblez l'arbre d'entraînement au carter d'engrenages et à l'ensemble de protection.

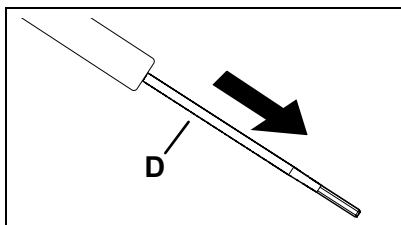

Affûtage des lames métalliques

AVERTISSEMENT

Les lames métalliques sont très tranchantes et peuvent causer des blessures graves, même lorsque l'appareil est éteint et que les lames ne bougent plus. Évitez tout contact avec les lames. Portez des gants pour vous protéger les mains.

Plusieurs modèles de lames métalliques sont approuvés pour utilisation sur la débroussailleuse. La lame à 8 dents peut être affûtée pendant le processus d'entretien normal. La lame de défrichage et la lame à 80 dents doivent faire l'objet d'un entretien professionnel.

Avant l'affûtage, inspectez méticuleusement la lame à la recherche de fissures (regardez de près le fond de chaque dent et le trou de montage central), de dents manquantes et de courbure. Si l'un de ces défauts est détecté, remplacez la lame.

Pendant l'affûtage d'une lame, ôtez toujours la même quantité de matériau de chaque dent pour maintenir l'équilibre. Une lame qui n'est pas équilibrée causera une manipulation dangereuse en raison des vibrations et peut entraîner une défaillance de la lame.

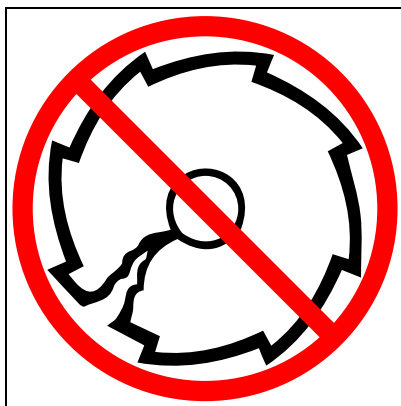

AVIS

Si une meuleuse électrique est utilisée, veiller à ne pas surchauffer les dents, ne pas laisser les pointes ou les dents briller tourner au rouge ou au bleu. Ne placez pas la lame dans l'eau de refroidissement. Cela modifiera la dureté de la lame et pourrait entraîner une défaillance de la lame.

5. Limez chaque dent plusieurs fois à un angle de 30 degrés, par exemple, quatre coups par dent. Travaillez autour de la lame jusqu'à ce que toutes les dents soient tranchantes.

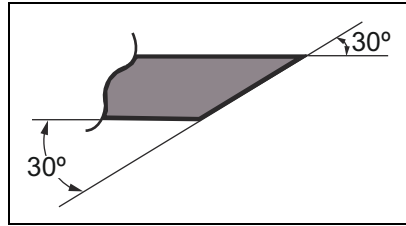

6. Ne limez pas la rainure (rayon) (A) de la dent avec la lime plate. Le rayon doit rester intact. Un angle vif entraînera une fissure et une défaillance de la lame.
7. Après l'affûtage des dents, vérifiez chaque rayon de dent pour voir s'il y a un coin carré (pointu). Utilisez la lime ronde (queue de rat) pour renouveler le rayon.

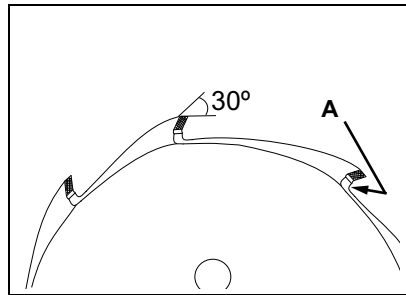

DÉPANNAGE

! DANGER

Les vapeurs de carburant sont inflammables et peuvent provoquer un incendie, une explosion ou les deux. Ne jamais tester l'allumage en mettant la bougie à la terre sur le trou de bougie de cylindre, car cela pourrait entraîner des blessures graves.

TABLEAU DE DÉPANNAGE DES PROBLÈMES DE MOTEUR

Problème	Vérification	État	Cause	Solution
Le moteur démarre difficilement ou le moteur ne démarre pas.	Il y a du carburant au niveau du carburateur.	Il n'y a pas de carburant au niveau du carburateur.	Filtre à carburant ou conduite de carburant obstruée.	Nettoyez ou remplacez-le. Consultez votre Authorized Service Dealer.
	Il y a du carburant au niveau du cylindre.	Il n'y a pas de carburant au niveau du cylindre.	Carburateur	Consultez votre Authorized Service Dealer.
		Le silencieux est humide et contient du carburant.	Mélange de carburant trop riche.	Ouvrez l'étrangleur. Nettoyez ou remplacez le filtre à air. Réglez le carburateur. Consultez votre Authorized Service Dealer.
	Étincelle à l'extrémité du fil de bougie.	Aucune étincelle.	Commutateur désactivé. Problème électrique. Interrupteur de verrouillage.	Positionnez l'interrupteur sur MARCHE. Consultez votre Authorized Service Dealer.
Étincelle au niveau de la bougie.	Écart incorrect. Présence d'un dépôt de carbone. Souillé de carburant. Bougie défectueuse.		Réglez à 0,65 mm (0,026 po). Nettoyez ou remplacez la bougie.	

TABLEAU DE DÉPANNAGE DES PROBLÈMES DE MOTEUR				
Problème	Vérification	État	Cause	Solution
Le moteur tourne, mais s'arrête ou le moteur n'accélère pas correctement.	Filtre à air	Le filtre à air est sale.	Usure normale.	Nettoyez ou remplacez-le.
	Filtre à carburant	Le filtre à carburant est sale.	Présence de contaminants ou de résidus dans le carburant.	Remplacez le filtre ou le carburant.
	Évent de carburant	L'évent de carburant est bouché.	Carburant contaminé.	Nettoyez ou remplacez-le.
	Bougie d'allumage	La bougie est sale ou usée.	Usure normale.	Nettoyez et ajustez ou remplacez.
	Carburateur	Réglage incorrect.	Vibration	Ajustez
	Système de refroidissement	Le système de refroidissement est sale ou bouché.	Fonctionnement prolongé dans des endroits sales ou poussiéreux.	Nettoyez
	Tamis pare-étincelles	Tamis pare-étincelles bouché.	Usure normale.	Remplacez
Le moteur ne démarre pas.	S.O.		Problème interne au moteur.	Consultez votre Distributeur de service agréé.

ENTREPOSAGE

Transport

- Éteignez le moteur avant tout déplacement.
- Sécurisez l'unité pour éviter les dommages et le renversement du carburant.

Entreposage à court terme

- Éteignez le moteur.
- Entreposez l'appareil dans un endroit sec, sans poussière et hors de la portée des enfants.

Entreposage à long terme (plus de 30 jours)

DANGER

Pendant le fonctionnement, le silencieux ou le silencieux catalytique et le capot qui les entoure deviennent chauds. Gardez toujours la zone d'échappement exempte de débris inflammables durant le transport ou lors de l'entreposage, sinon de graves dommages ou blessures pourraient en résulter.

N'entreposez pas votre appareil pendant une période prolongée (30 jours ou plus) sans effectuer de maintenance préventive d'entreposage.

1. Mettez le commutateur d'arrêt en position d'arrêt.
2. Nettoyez l'extérieur de l'appareil.
3. Effectuez la maintenance requise.
4. Serrez toutes les attaches.

AVERTISSEMENT

Les vapeurs de carburant peuvent s'accumuler et exploser si elles sont exposées à une flamme nue ou à une étincelle. Entreposez dans un endroit bien ventilé.

DANGER

Le carburant est inflammable. La combustion du carburant peut causer des blessures corporelles ou la mort. Portez un équipement de protection. Faites preuve de prudence lors du mélange, de l'entreposage ou de la manipulation.

5. Videz complètement le réservoir de carburant.
6. Appuyez sur la poire de purge six ou sept fois pour retirer le carburant restant du carburateur, puis videz le réservoir de nouveau.
7. Fermez l'étrangleur, démarrez et faites fonctionner le moteur jusqu'à ce qu'il s'arrête en raison d'un manque de carburant.
8. Laissez le moteur refroidir.
9. Retirez le capuchon de la bougie d'allumage.
10. Retirez la bougie d'allumage du cylindre.
11. Versez 7 cm (0,25 once liquide) d'huile pour moteur deux-temps dans le cylindre par le trou de la bougie d'allumage.
12. Tirez sur la poignée du démarreur à rappel deux ou trois fois pour répartir l'huile dans le moteur.
13. Observez la position du piston à travers le trou de la bougie. Tirez sur la poignée de démarreur à rappel lentement jusqu'à ce que le piston atteigne le sommet de son trajet et laissez-le là.
14. Installez la bougie d'allumage.
15. Branchez le fil de la bougie à la bougie d'allumage.
16. Entrez l'appareil dans un endroit sec et sans poussière, hors de portée des enfants.

CARACTÉRISTIQUES

MODÈLE	SRM-2620
Longueur (sans tête de coupe)	1 786 mm (70,3 po.)
Largeur	273 mm (10,7 po)
Hauteur	336 mm (13,2 po)
Poids (sans carburant et tête de coupe)	5,2 kg (11,5 lb)
Type de moteur	Moteur monocylindre refroidi à air, deux temps
Alésage	34 mm (1,34 po)
Course	28 mm (1,10 po.)
Déplacement	25,4 cc (1,55 po ³)
Échappement	Silencieux d'arrêt d'étincelle ou silencieux d'arrêt d'étincelle avec catalyseur
Carburateur	Diaphragme avec pompe de purge
Système d'allumage	Magnéto à volant d'inertie, type d'allumage à décharge par condensateur
Bougie d'allumage	NGK CMR7H Écart 0,6 mm (0,026 po)
Carburant	Mélange (essence et huile pour deux-temps)
Rapport essence/huile	50:1
Essence	Utilisez 89 d'octane sans plomb. N'utilisez pas de carburant contenant de l'alcool méthylé, plus de 10 % d'alcool éthylique ou 15 % de MTBE. N'utilisez pas de carburant de remplacement, tel que le E15 ou le E85.
Huile	ISO-L-EGD (ISO/CD 13738) et J.A.S.O. Huile à deux-temps M345-FD pour moteur refroidi à l'air
Capacité du réservoir de carburant	0,56 L (33,8 onces liquides américaines)
Système de démarreur	Lanceur automatique
Embrayage	Type centrifuge
Système de réduction des vibrations	Coussin en caoutchouc sur le support moteur Poignée en caoutchouc sur la poignée avant

MODÈLE	SRM-2620
Tige de commande	Tube en aluminium de diamètre 25,0 mm (1,0 po)
Arbre d'entraînement	Arbre flexible de 6,15 mm (0,24 po)
Rapport de carter d'engrenage	1,62 : 1
Direction de rotation	Sens antihoraire (vue du dessus)
Tête de coupe	Tête en nylon Speed-Feed® 400 LH Capacité de la ligne de 6,0 m (20 pi)
Poignée	Avant – Type D-loop avec poignée en caoutchouc anti-vibration Arrière – Poignée anti-vibration en caoutchouc
Harnais de sécurité	Optionnel
Ralenti	3 000 TR/MIN
Vitesse de rapport de l'embrayage	4 100 tr/min
Vitesse avec papillon en position plein régime	10 500 tr/min

ENREGISTREMENT DE PRODUIT

Merci d'avoir choisi un équipement électrique ECHO

Veillez accéder au site <http://www.echo-usa.com/Warranty/Register-Your-ECHO> pour enregistrer votre nouveau produit en ligne. C'est **RAPIDE** et **FACILE!** REMARQUE : Vos données ne seront jamais vendues ou utilisées à mauvais escient par ECHO Inc. Outre la vérification de votre éligibilité à la garantie, cet enregistrement nous permet de communiquer avec vous dans l'éventualité d'une mise à jour de service ou d'un rappel de produit.

Si vous n'avez pas accès à Internet, vous pouvez remplir ce formulaire et l'envoyer par la poste à :

***ECHO Incorporated, Product Registration, PO Box 1139,
Lake Zurich, IL 60047.***



PRODUCT REGISTRATION CARD : TARJETA DE REGISTRO : CARTE D'ENREGISTREMENT DU PRODUIT

ONLINE OPTION: Register online and save a stamp! You will be alerted of product updates and/or be sent new ECHO product information and special offers. Simply go to: www.echo-usa.com

OPCIÓN POR INTERNET: Regístrese en la página web y ahorre una estampilla! Le alertarán sobre actualizaciones del producto y/o se le enviará información sobre los nuevos productos ECHO y ofertas especiales. Simplemente visite: www.echo-usa.com

OPTION EN LIGNE: Enregistrer en ligne et épargner un timbre! Vous serez informé sur les nouveaux produits ECHO et les mises à jour de produit ainsi que les offres spéciales. Simplement visitez le: www.echo-usa.com

Please Print : Por Favor Enscriba Con Letra De Molde : En Lettre Carré S.V.P. **Confidential:** Information provided will not be shared or sold

Purchaser's Name : Nombre del Comprador : Nom de l'acheteur	
Address : Dirección : Adresse	
City : Ciudad : Ville	Zip Code - Código Postal : Code Postal
State : Estado : Province	
E-Mail Address : Dirección De Correo Electrónico : Courriel Electronique	
Phone Number : Número De Teléfono : Téléphone	Date of Purchase : Fecha de la Compra : Date de l'achat
Where Purchased : Nombre del Almacén donde fue Comprado : Lieu d'achat	
Model Number : Numero del Modelo : No. de modèle	
Serial Number : Numero de Serie : No. de série	

Registering your purchase enables us to contact you in the unlikely event of a service update or product recall and verifies your purchase for warranty purposes. We will never give your name or address to anyone else without your permission. Please do not provide your name or address to anyone else without your permission. Please do not provide your name or address to anyone else without your permission. L'enregistrement de votre achat nous permettra de vous contacter dans le cas improbable de modifications des instructions d'emballage ou de rappel du produit et vérifier que vous êtes le propriétaire en cas de vol ou de perte.

Primary use of tool: Homeowner Rental Equip.
 Uso primario de la herramienta: Profesional Dueño de casa Alquiler
 Usage principal: Professionnel Résidentiel Location
 Do you wish to receive periodic ECHO product information and special offers by e-mail? Yes No
 ¿Desea usted recibir información periódica y ofertas especiales por correo electrónico sobre el producto ECHO? Yes No
 Souhaitez-vous recevoir périodiquement de l'information sur les produits ECHO et les offres spéciales par courrier électronique? Oui Non
 Did you visit the ECHO website before purchasing your product? Yes No
 Visitéz-vous le site ECHO avant de acheter votre produit? Oui Non
 Avez-vous visité le site d'ECHO avant de procurer votre produit? Oui Non
 What factor(s) most influenced your purchase?
 Performance Price Dealer
 Reliability Prior Experience Quality
 Friend/Family Brand Warranty
 ¿Que factor(es) influenció más en su compra?
 Funcionamiento Precio Distribuidor
 Confiabilidad Experiencia Anterior Calidad
 Amigo/Familia Marca Garantía
 Quel facteur (facteurs) vous a influencé le plus?
 Performance Prix Marchand
 Fiabilité Expérience Qualité
 Ami/Famille Marque Garantie

ECHO INC., 400 Oakwood Rd., Lake Zurich, IL 60047
 1.800.432.ECHO WWW.ECHO-USA.COM X757270206 02-2012



REMARQUE

U96815001001 - U96815999999



ECHO INCORPORATED

400 Oakwood Road
Lake Zurich, IL 60047

www.echo-usa.com