



Pulvérisateur à main

Manuel d'utilisation

MODÈLES **MS - 20**
 MS - 35



AVERTISSEMENT DANGER

Lire attentivement les directives de sécurité d'utilisation et toutes les instructions. Ce manuel, fourni par ECHO doit être lu et bien compris pour utiliser le produit correctement et en toute sécurité.

INTRODUCTION

Bienvenue chez ECHO. Ce produit ECHO a été conçu et fabriqué pour une longue vie utile et une grande fiabilité. Lire et veiller à bien comprendre les instructions de ce manuel. Il est facile à utiliser et contient de nombreux conseils utiles et messages de SÉCURITÉ.

LE MANUEL D'UTILISATION

Conserver en lieu sûr pour future référence. Ce manuel contient des spécifications et instructions concernant la sécurité, l'assemblage, l'utilisation, l'entretien, le remisage et le dépannage de ce produit.

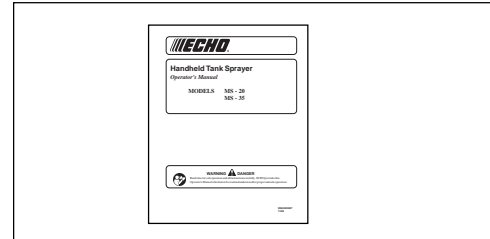

TABLE DES MATIÈRES

Introduction	2	- Joint torique du tube de la pompe	8
Symboles de sécurité et informations importantes	2	- Pompe	8
Sécurité	3	- Joints toriques/tige de la valve de pulvérisation	9
Caractéristiques	4	- Connecteur, joint torique et rondelle du pistolet	9
Contenu	5	- Flexible de pulvérisation	10
Description	5	- Buse réglable	10
Assemblage	6	Accessoires	11
Utilisation	6	Informations de dépannage	12
Nettoyage/remisage	7	- Pièces	12
Dépannage	7	- Service	12
Entretien	8	- Service après-vente ECHO	12
		- Carte de garantie	12
		- Manuels supplémentaires ou de rechange	12

Les caractéristiques, descriptions et illustrations contenues dans ce manuel, bien qu'étant considérées comme exactes au moment de la publication, sont sujettes à changements sans préavis. Les illustrations peuvent inclure des équipements et accessoires en option et ne pas montrer tout l'équipement standard. Copyright © 2002 par Echo, Incorporated
Tous droits réservés.

SYMBOLES DE SÉCURITÉ ET INFORMATIONS IMPORTANTES

Des messages, attirant l'attention sur la sécurité et contenant des messages d'information utiles précédés de symboles et de mots clés, apparaissent tout au long de ce manuel et sur le produit lui-même. La signification de ces symboles et mots clés est expliquée ci-dessous.



Ce symbole, accompagné des termes **AVERTISSEMENT** et **DANGER**, est destiné à attirer l'attention sur un acte ou un état susceptible d'occasionner des blessures graves à l'opérateur ou autres personnes présentes.



Le cercle barré indique que toute action indiquée dans le cercle est interdite.

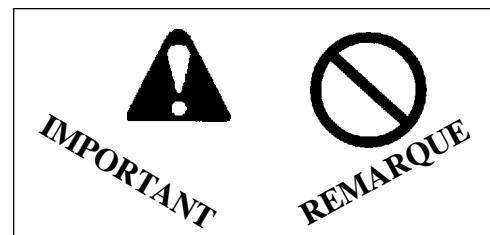

IMPORTANT Le message encadré contient des informations relatives à la protection de l'outil.

REMARQUE Ce message encadré contient des conseils au sujet de l'utilisation, de l'entretien et de la maintenance de l'outil.

INSTRUCTIONS DE SÉCURITÉ

AVERTISSEMENT DANGER

Le manuel d'utilisation, ainsi que le manuel de sécurité doivent être lus et bien compris avant de remplir, d'utiliser ou de nettoyer ce pulvérisateur. NE PAS utiliser de produits inflammables dans ce pulvérisateur. Ils pourraient s'enflammer et exploser. Toujours porter des lunettes pare-éclaboussures et tous les équipements de protection requis lors du remplissage, de l'utilisation ou de l'entretien de ce pulvérisateur. Ne pas suivre toutes les instructions à la lettre peut causer un incendie ou une explosion entraînant des blessures graves.

- Toujours inspecter soigneusement le pulvérisateur avant et après chaque utilisation. S'assurer que le flexible est solidement assujéti et en bon état avant de mettre le réservoir sous pression.
- Ne pas pulvériser sur des installations électriques ou à leur proximité.
- Éloigner les personnes et animaux domestiques de la zone de travail.
- Ne pas utiliser le pulvérisateur si le vent risque de projeter le brouillard sur l'opérateur, les plantes ou d'autres surfaces susceptibles d'être endommagées par la solution.
- Si le fabricant du produit le recommande, porter un masque ou un respirateur lors du remplissage, de l'utilisation et du remplissage du pulvérisateur.
- Huiler le joint torique du tube réservoir de la pompe avant la première étanchéité, de façon à assurer une étanchéité correcte.
- Serrer toutes les connexions avant d'utiliser le pulvérisateur. Les connexions peuvent s'être desserrées pendant le transport et la manutention.
- Toujours relâcher la pression du réservoir avant le remplissage, le nettoyage ou l'entretien du pulvérisateur.
- Avant d'ouvrir un bidon de pesticide ou autre produit à pulvériser, lire attentivement et veiller à bien comprendre toutes les instructions de l'étiquette.
- Ne jamais utiliser de produits caustiques ou corrosifs qui pourraient endommager le pulvérisateur.
- Ne pas utiliser de liquides chauds dans le pulvérisateur. Température maximum : 30° C, 85°F.
- Ne pas laisser tomber un réservoir sous pression. Si le réservoir tombe, l'inspecter immédiatement et, s'il est endommagé, cesser de l'utiliser.
- En cas de contamination personnelle : retirer les vêtements contaminés et consulter immédiatement un médecin. Consulter les instructions du fabricant du produit chimique pour des informations importantes concernant la sécurité.
- Ne jamais essayer de mettre le réservoir sous pression autrement qu'avec la pompe fournie. Ne jamais soumettre le réservoir à une pression excessive.
- Ne pas manger, boire ou fumer pendant la pulvérisation.
- Se laver le visage avec de l'eau et du savon après la pulvérisation.
- Nettoyer et rincer le réservoir et l'ensemble pistolet/lance après chaque utilisation pour éviter la cristallisation et l'obstruction ou l'endommagement de l'appareil par des produits chimiques.
- Ne pas remiser le pulvérisateur sous pression ou avec un liquide dans le réservoir.
- Ne pas transvaser les produits de pulvérisation dans d'autres récipients, en particulier ceux utilisés pour la nourriture et/ou les boissons.
- Garder le pulvérisateur et les produits de pulvérisation hors de la portée des enfants et des animaux domestiques.
- Utiliser exclusivement des pièces de rechange d'origine.

CARACTÉRISTIQUES

CARACTÉRISTIQUES							
MODÈLE	MS-20	MS-35	MS-4	MS-40	MS-50	MS-100	SHR-2100
TYPE DE PULVÉRISATEUR	à main	à main	dorsal	dorsal	dorsal	dorsal	dorsal
Contenance du réservoir en l (gal)	8,3 (2,2)	15 (4)	15 (4)	15 (4)	20,4 (5,4)	17 (4,5)	18,9 (5)
POIDS	2,7 kg (6 lb)	3,2 kg (7 lb)	2 kg (9,8 lb)	4,8 kg (10,6 lb)	5,5 kg (12,2 lb)	4,9 kg (10,9 lb)	7,8 kg (17,1 lb)
JOINTS	Viton spécial	Viton spécial	Viton spécial	Viton spécial	Viton spécial	Viton spécial	Viton
COL DU RÉSERVOIR	114,3 mm (4,5 3/4 po)	114,3 mm (4,5 3/4 po)	152 mm (6 3/4 po)	152 mm (6 3/4 po)	152 mm (6 3/4 po)	152 mm (6 3/4 po)	152 mm (6 3/4 po)
TYPE DE POMPE	Piston	Piston	Diaphragme	Piston interne	Piston interne	Piston/ Diaphragme	Recirculation Pompe rotative
CONTENANCE DE LA CHAMBRE DE PRESSION	S/O	S/O	1134 g (40 oz)	720 g (25,4 oz)	777 g (27,4 oz)	1134 g (40 oz)	S/O
TYPE DE LANCE	40,5 cm (16 po) laiton	40,5 cm (16 po) laiton	51 cm (20 po) laiton	40,5 cm (16 po) laiton	51 cm (20 po) laiton	51 cm (20 po) laiton	61 cm (24 po) laiton
DÉBIT À LA BUSE	1,85 l/min (0,49 gal/min)	1,85 l/min (0,49 gal/min)	1,85 l/min (0,49 gal/min)	1,85 l/min (0,49 gal/min)	1,85 l/min (0,49 gal/min)	1,85 l/min (0,49 gal/min)	1,5 à 7 l/min (0,4 à 1,85 gal/min)
BUSE STANDARD	Réglable	Réglable	Laiton réglable/éventail	Éventail	Éventail	Laiton réglable/éventail	Deux têtes
PRESSION NOMINALE	103 à 276 kPa (15 à 40 psi)	103 à 276 kPa (15 à 40 psi)	103 à 482 kPa (15 à 70 psi)	103 à 1158 kPa (15 à 168 psi)	103 à 276 kPa (15 à 168 psi)	103 à 1034 kPa (15 à 150 psi)	103 à 1000 kPa (85 à 145 psi)
USAGES RECOMMANDÉS							
BASE DE CHLORE	X	X		X	X		
ENGRAIS	X	X	X	X	X	X	X
HERBICIDES	X	X	X	X	X	X	X
INSECTICIDES	X	X	X	X	X	X	X
PESTICIDES	X	X	X	X	X	X	X
PRODUITS PÉTROLIERS*	X	X	X	X	X	X	X
PRODUITS À BASE DE SOLVANT*	X	X	X	X	X	X	X
TEINTURES/ENDUITS*	X	X	X	X	X	X	X
POUDRES SOLUBLES	X	X	X**	X	X	X	X
<p>* Consulter les instructions du fabricant concernant l'inflammabilité avant d'appliquer avec un pulvérisateur.</p> <p>** Lors de la pulvérisation de poudres solubles, le produit doit être agité fréquemment pour empêcher la sédimentation.</p>							

CONTENU

- __ Ensemble réservoir, flexible et pistolet
- __ Lance de pulvérisation avec buse réglable
- __ Bandoulière avec rembourrage
- __ Manuel d'utilisation
- __ Garantie limitée Echo et formulaire d'enregistrement

DESCRIPTION



1. **POIGNÉE DE POMPAGE DU RÉSERVOIR** - Pomper la poignée pour mettre le réservoir sous pression. Tourner la poignée vers la gauche pour retirer la pompe et vers la droite pour la serrer. Lorsqu'elle est tournée vers la droite, la poignée verrouille la pompe. Une fois verrouillée, la poignée permet de transporter le pulvérisateur. Le clip moulé maintient la lance, ce qui permet de transporter commodément le pulvérisateur.
2. **BANDOULIÈRE** - Bandoulière réglable avec rembourrage pour le travail prolongé.
3. **LANCE DE PULVÉRISATION** - La lance de pulvérisation de 40,5 cm en laiton épais étend la portée et permet d'orienter précisément le jet. La buse réglable permet d'ajuster d'un fin brouillard à un jet continu. Le connecteur à vis permet de monter et démonter la lance rapidement pour le nettoyage ou le remplacement.
4. **PISTOLET** - Comprend la manette de pulvérisation et la valve de contrôle. Assure une bonne prise pour diriger le jet. La manette se verrouille pour la pulvérisation continue. Le capuchon de la valve se retire facilement pour le nettoyage. Compatible avec une vaste gamme de lances de pulvérisation - Voir la section « Accessoires » de ce manuel.
5. **FLEXIBLE** - Le flexible durable de 120 cm étend la portée et permet de manipuler aisément le pistolet et la lance de pulvérisation.
6. **RÉSERVOIR** - Le réservoir durable et résistant à la corrosion est doté d'un large col pour faciliter le remplissage.

ASSEMBLAGE

1. Installer la lance sur le pistolet en vissant le connecteur (A). Réglér l'angle de la buse comme désiré et serrer fermement.
2. Accrocher le clip en plastique de la bandoulière dans l'ouverture carrée de la base du pulvérisateur.
3. Serrer toutes les connexions du flexible et du pistolet avant d'utiliser le pulvérisateur. Les connexions peuvent s'être desserrées pendant le transport et la manutention.

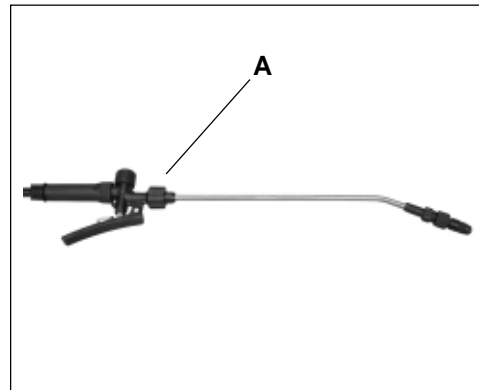

UTILISATION

1. Dévisser la poignée de la pompe et retirer la pompe du réservoir.
2. Mélanger la solution de pulvérisation conformément aux instructions du fabricant.
3. Verser la solution mélangée dans le réservoir, au travers du tamis. Remettre la pompe en place et la serrer fermement..
4. Tourner la poignée vers la gauche pour la déverrouiller.
5. Pomper la poignée pour mettre le réservoir sous pression. (35 à 40 fois maximum.).
6. Verrouiller la poignée en la tournant vers la droite.
7. Ajuster la buse pour obtenir le jet désiré : pour un brouillard fin, la tourner à fond vers la droite. pour un jet continu, la tourner à fond vers la gauche.
8. Diriger la buse sur l'endroit à pulvériser et serrer la manette de pulvérisation. Pour la pulvérisation continue. Sur une grande surface, verrouiller la manette en position de pulvérisation continue.
9. Pomper la poignée pour maintenir la pression pendant la pulvérisation.
10. Relâcher la pression du réservoir avant de remplir/nettoyer le réservoir ou d'effectuer tout entretien.
11. Pour relâcher la pression du réservoir, retourner le pulvérisateur. Diriger la buse vers un endroit ne présentant pas de risque et serrer la manette jusqu'à ce que tout l'air ait été expulsé. Redresser le pulvérisateur et retirer la pompe.
12. Toujours préparer la solution avant de remplir le réservoir et pulvériser jusqu'à ce que le travail soit achevé.
13. Une fois le travail terminé, relâcher la pression du réservoir comme indiqué ci-dessus et verser le restant de solution dans un bidon ou jerrycan approprié. Fermer hermétiquement le bidon et le remettre hors de la portée des enfants. Éliminer tout excédent de solution conformément aux instructions du fabricant. Nettoyer le pulvérisateur immédiatement pour éviter la sédimentation de produits chimiques.

REMARQUE

Un pulvérisateur qui a été utilisé avec des herbicides ne doit en aucun cas être utilisé pour l'application de pesticide s'il n'a pas d'abord été nettoyé et si tous les résidus de produits chimiques n'ont pas été neutralisés. Ne pas prendre cette précaution peut tuer les plantes traitées. Consulter le fabricant de produits chimiques pour des instructions correctes.

NETTOYAGE/REMISAGE

1. Relâcher la pression du réservoir. Retirer la pompe et vider le réservoir. Nettoyer toutes les pièces soigneusement, conformément aux instructions du fabricant.
2. Verser 2 litres d'eau fraîche dans le réservoir. Mettre le réservoir sous pression et pulvériser l'eau pendant au moins deux minutes pour rincer le système. Vider le réservoir, le flexible, le pistolet et la lance.
3. Toujours remiser le réservoir vide et propre dans un endroit sec et ombragé.

DÉPANNAGE

PROBLÈME	CAUSE	SOLUTION
Le pulvérisateur n'est pas sous pression. Un pompage répété est nécessaire pour maintenir une pression adéquate.	Pompe desserrée. Joint torique de la pompe desséché ou usé. Collier de flexible desserré. Connexion du flexible sur la crosse du pistolet desserrée. Connecteur de la crosse du pistolet desserré. Verrouillage de jet continu engagé. Joints toriques de clapet antiretour de la pompe usés. Clapet antiretour de la pompe usée ou cassée. Joint du piston de la pompe desséché ou usé. Tube de la pompe fendu ou brisé. Réservoir fendu ou endommagé.	Serrer la pompe. Lubrifier ou remplacer le joint torique de la pompe. Serrer le collier de flexible du bas du réservoir. Serrer le connecteur du flexible. Serrer le connecteur de la crosse. Désengager le verrouillage. Remplacer les joints toriques. Remplacer le clapet antiretour. Lubrifier ou remplacer le joint du piston. Remplacer le tube de la pompe. Remplacer le réservoir.
Fuites de liquide.	Connexion desserrée. Joint endommagé. Connecteur fêlé. Flexible fissuré ou endommagé. Réservoir fêlé.	Vérifier la connexion et resserrer selon le besoin. Remplacer le joint. Remplacer le connecteur. Remplacer le flexible. Remplacer le réservoir.
Le pointeau de la valve de pulvérisation se bloque.	Joints toriques de la valve de pulvérisation endommagés. Débris dans la valve de pulvérisation. Ressort cassé.	Remplacer les joints toriques. Nettoyer la valve de pulvérisation. Remplacer le ressort.
La pulvérisation ne cesse pas lorsque la manette est relâchée.	Joints toriques de la valve de pulvérisation endommagés. Débris dans la valve de pulvérisation. Ressort cassé.	Remplacer les joints toriques. Nettoyer la valve de pulvérisation. Remplacer le ressort.
Jet faible.	Pression du réservoir insuffisante. Saletés ou débris dans la lance ou le flexible. Sortie du réservoir obstruée. Réservoir fendu ou endommagé.	Pomper pour faire monter la pression dans le réservoir. Nettoyer le pulvérisateur. Nettoyer la sortie du réservoir. Remplacer le réservoir.
Le réglage de la buse ne fonctionne pas correctement.	Buse encrassée ou endommagée. Joints toriques de la buse endommagés ou manquants. Pression du réservoir insuffisante.	Nettoyer ou remplacer la buse. Remplacer les joints toriques. Pomper pour faire monter la pression dans le réservoir.
Le jet/brouillard n'atteint pas la surface visée.	Surface hors de portée de la lance.	Installer une lance plus longue - Voir la liste des accessoires.

ENTRETIEN

AVERTISSEMENT DANGER

Risque de contact avec les produits chimiques. Relâcher la pression du réservoir, le vider et le nettoyer avant toute opération d'entretien. Porter des gants imperméables et tout l'équipement de protection requis par le fabricant du produit chimique. Ne pas suivre toutes les instructions à la lettre peut entraîner des blessures graves.

Consulter le catalogue des pièces pour obtenir les numéros de référence des pièces et kits. Voir « Informations de service » pour les renseignements concernant l'obtention d'un catalogue de pièces.

JOINT TORIQUE DU TUBE DE LA POMPE

Outils nécessaires : Aucun

Pièces nécessaires : Joint torique de tube de pompe, huile 10W ou vaseline.

1. Relâcher la pression du réservoir.
2. Retirer la pompe du réservoir.
3. Retirer le joint torique (A) du dessous de l'épaulement de la pompe.
4. Installer un nouveau joint torique
5. Le lubrifier légèrement.
6. Remettre la pompe en place et la serrer fermement..

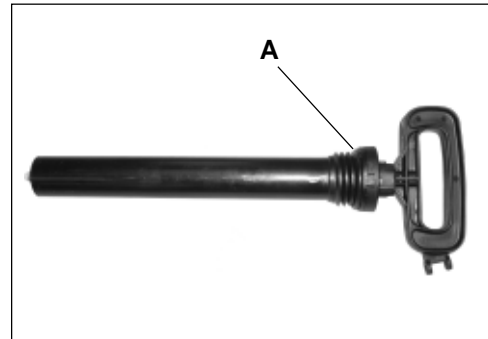

POMPE

Outils nécessaires : Tournevis

Pièces nécessaires : Joint torique de piston de pompe, vaseline.

1. Relâcher la pression du réservoir.
2. Retirer la pompe du réservoir.
3. Desserrer les deux (2) vis (B) et retirer les couvercles de la pompe (C).
4. Tirer la poignée (D) de la pompe (D) hors du tube (E).
5. Sortir le clapet antiretour (G) par le bas du tube de la pompe..
6. Regarder si des pièces sont endommagées, et les remplacer selon le besoin.
7. Lubrifier le joint torique (F) du piston de la pompe. L'intérieur du tube (E) et le joint torique (H) du clapet antiretour avec de la vaseline et remonter les pièces en procédant à l'inverse du démontage. Pincer les extrémités des pattes du clapet pour le réinsérer dans le tube de la pompe.
8. Vérifier le bon fonctionnement de la pompe. Le clapet antiretour ne doit laisser passer l'air que lors de la course vers le bas de la pompe.

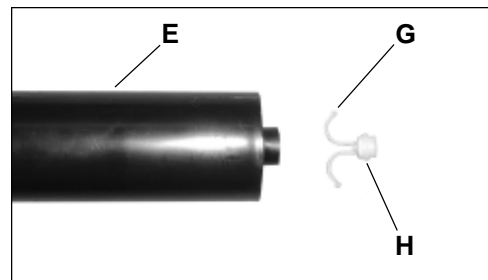
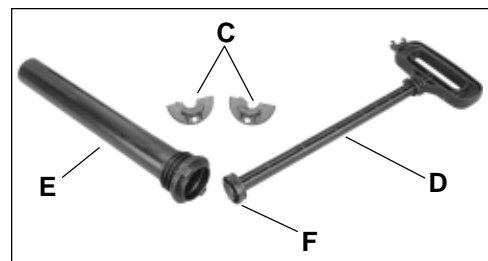
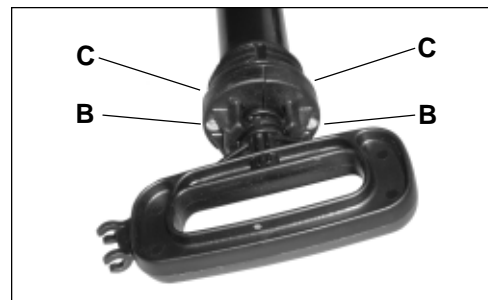

REMARQUE

Lubrifier le joint torique du piston et l'intérieur du tube de la pompe avec une mince couche de vaseline, toutes les 8 à 10 heures de fonctionnement.

JOINTS TORIQUES/TIGE DE LA VALVE DE PULVÉRISATION

Outils nécessaires : Aucun

Pièces nécessaires : Ensemble de tige du clapet ou joint torique, vaseline.

1. Relâcher la pression du réservoir et retirer la pompe. Serrer la manette de pulvérisation pour permettre au liquide contenu dans le flexible de s'écouler dans le réservoir, puis vider le réservoir.
2. Nettoyer le capuchon (A) de la valve de pulvérisation. Inspecter le joint torique (B) et le remplacer si nécessaire.
3. Retirer le ressort (C) et la tige (F) et regarder si ces pièces sont usées ou endommagées.
4. Remplacer la tige ou installer un nouveau joint (D) et de nouveaux joints toriques (E). Lubrifier les joints toriques avec de la vaseline.
5. Regarder si le siège de la valve du pistolet est encrassé par des dépôts de produits chimiques ou débris et le nettoyer selon le besoin.
6. Remonter les composants en reprenant les étapes de dépose à l'inverse.
7. Serre fermement le capuchon de la valve de pulvérisation.
8. S'assurer du libre mouvement de la manette et de la valve de pulvérisation. La tige de la valve de pulvérisation doit être fermée lorsque la manette est relâchée.
9. Mettre de l'eau dans le réservoir et tester le pulvérisateur pour s'assurer qu'il ne présente aucune fuite avant d'utiliser la solution chimique.

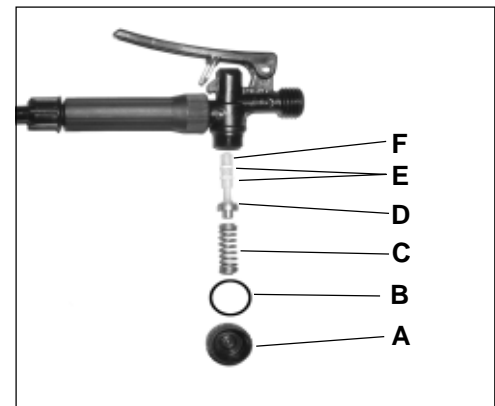

CONNECTEUR, JOINT TORIQUE ET RONDELLE DU PISTOLET

Outils nécessaires : Aucun

Pièces nécessaires : Joint torique de crosse, rondelle en caoutchouc de la lance

1. Relâcher la pression du réservoir et retirer la pompe. Serrer la manette de pulvérisation pour permettre au liquide contenu dans le flexible de s'écouler dans le réservoir, puis vider le réservoir.
2. Dévisser le connecteur de la lance et remplacer la rondelle en caoutchouc (G).
3. Dévisser la crosse et remplacer son joint torique (H).
4. Revisser la crosse et le connecteur de la lance fermement.
5. Mettre de l'eau dans le réservoir et tester le pulvérisateur pour s'assurer qu'il ne présente aucune fuite avant d'utiliser la solution chimique.

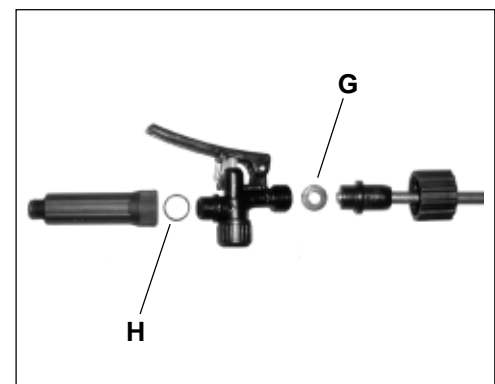

FLEXIBLE DE PULVÉRISATION

Outils nécessaires : Tournevis

Pièces nécessaires : Flexible de pulvérisation

1. Relâcher la pression du réservoir et retirer la pompe. Serrer la manette de pulvérisation pour permettre au liquide contenu dans le flexible de s'écouler dans le réservoir, puis vider le réservoir.
2. Installer le connecteur (A) de flexible du pistolet.
3. Desserrer le collier (B) du raccord de la base du réservoir et retirer le flexible..
4. Brancher un nouveau flexible sur le raccord et l'assujettir avec le collier.
5. Visser le connecteur de flexible du pistolet et le serrer fermement.
6. Mettre de l'eau dans le réservoir et tester le pulvérisateur pour s'assurer qu'il ne présente aucune fuite avant d'utiliser la solution chimique.



BUSE RÉGLABLE

Outils nécessaires : Tournevis, fil métallique de petit diamètre.

Pièces nécessaires : Ensemble de buse ou joint torique, vaseline.

1. Relâcher la pression du réservoir et retirer la pompe. Serrer la manette de pulvérisation pour permettre au liquide contenu dans le flexible de s'écouler dans le réservoir, puis vider le réservoir.
2. Dévisser la tête de la buse (E) de la lance de pulvérisation.
3. Dévisser la retenue (G) et retirer la buse (C), ainsi que la rondelle en caoutchouc (F).
4. Vérifier l'état du joint torique (D) et de la rondelle. En caoutchouc et les nettoyer ou les remplacer selon le besoin. Lubrifier légèrement le joint torique (D) avec de la vaseline.
5. Si la buse (C) est obstruée, elle peut être nettoyée au moyen d'un petit morceau de fil métallique.
6. Remonter les composants en reprenant les étapes de dépose à l'inverse.
7. Mettre de l'eau dans le réservoir et tester le pulvérisateur pour s'assurer qu'il ne présente aucune fuite avant d'utiliser la solution chimique.

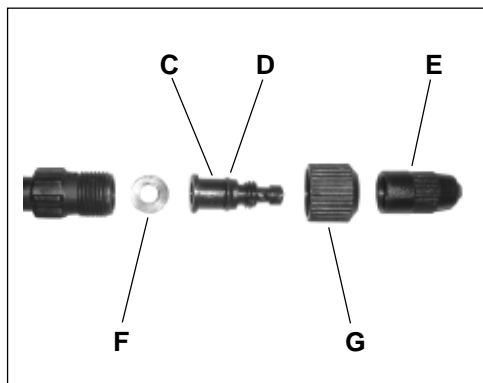

ACCESSOIRES

NUMÉRO	DESCRIPTION
99944100220	Lance de pulvérisation en laiton de 168 cm (66 po)
99944100240	Lance de pulvérisation en laiton de 66 cm (26 po)
99944100080	Pare-éclaboussures - Petit
99944100460	Pare-éclaboussures - Grand
99944100310	Lance de pulvérisation en laiton de 40 cm (16 po)
99944100320	Buse réglable en plastique
99944100330	Pistolet de pulvérisation
99944100340	Buse réglable en laiton
99944100350	Buse en éventail (terrasses)
99944100360	Régulateur de valve 100 kPa (14,5 psi)
99944100370	Régulateur de valve 145 kPa (21 psi)
99944100380	Régulateur de valve 200 kPa (29 psi)
99944100390	Régulateur de valve 300 kPa (44 psi)
99944100400	Lance de pulvérisation en fibre de verre de 52 cm (20,5 po)
99944100410	Lance de pulvérisation en fibre de verre de 99 cm (39 po)
99944100420	Lance de pulvérisation en fibre de verre de 152 cm (60 po)
99944100430	Lance de pulvérisation en fibre de verre de 198 cm (78 po)
99944100440	Lance de pulvérisation en fibre de verre télescopique 58 à 94 cm (22,8 à 37 po)
99944100470	Lance de pulvérisation en laiton de 40 cm (16 po) avec buse réglable en laiton, (pour tous les flexibles de 3/8 po).

INFORMATIONS DE DÉPANNAGE PIÈCES

Les pièces ECHO ainsi que les pièces et ensembles ECHO REPOWER(tm) d'origine destinées aux produits ECHO ne sont disponibles qu'auprès d'un revendeur agréé ECHO. Pour toute commande de pièces, toujours fournir le numéros de modèle. Ce numéro est apposé sur le réservoir. Le noter ci-dessous pour future référence.

Modèle no. _____

DÉPANNAGE

Pendant la période de garantie, les réparations de cette machine doivent être effectuées par un concessionnaire-réparateur agréé ECHO. Pour les nom et adresse du concessionnaire-réparateur agréé ECHO le plus proche, s'adresser au revendeur ou appeler le : 1-800-432-ECHO (3246). Des informations sont également présentées sur notre site web. Lorsque la machine est présentée pour entretien/réparation, elle doit être accompagnée d'une preuve d'achat.

SERVICE APRÈS-VENTE ECHO

Pour toute assistance ou question concernant l'application, l'utilisation ou l'entretien de ce produit, appeler le service d'assistance clients ECHO au 1-800-673-1558, de 8 heures 30 à 16 heures 30 (heure normale du centre), du lundi au vendredi. Avant d'appeler, veiller à disposer des numéros de modèle et de série de l'unité afin d'aider votre représentant du service après-vente.

ENREGISTREMENT EN GARANTIE

L'enregistrement en garantie peut se faire au moyen de la carte fournie ou sur Internet, à l'adresse www.echo-usa.com. L'enregistrement nous fournira un lien direct au cas où nous aurions besoin de contacter l'acheteur.

MANUELS SUPPLÉMENTAIRES OU DE RECHANGE

Les manuels d'utilisation et de pièces peuvent être obtenus :

- en les téléchargeant gratuitement de notre site www.echo-usa.com.
- en les achetant chez un concessionnaire Echo.
- en envoyant un chèque ou mandat postal d'un montant de 2 USD par catalogue ou 1,50 USD par manuel de pièces, libellé à l'ordre d'ECHO, INCORPORATED. Sur une feuille de papier, indiquer les numéros de modèle ECHO, le numéro de référence du manuel (si possible) le nom et l'adresse de l'acheteur et envoyer ces informations à l'adresse ci-dessous.

Catalogues de pièces disponibles

MS-20/MS-35

Référence

99922203638

**FOURNISSEUR
COMPOSER
1-800-432-ECHO
www.echo-usa.com**

**SERVICE APRÈS-VENTE
ECHO
1-800-673-1558
8:30 à 16:30 h - Lun - Ven HNC**



ECHO®

ECHO, INCORPORATED

400 Oakwood Road

Lake Zurich, IL 60047

www.echo-usa.com